

STUDIA
UNIVERSITATIS BABEŞ-BOLYAI

PHILOSOPHIA

1976

CLUJ-NAPOCA

REDACTOR ȘEF: Acad. prof. ȘT. PASCU

REDACTORI ȘEFI ADJUNȘI: Acad. prof. ȘT. PÉTERFI, prof. VL. HANGA,
prof. GH. MARCU

COMITETUL DE REDACȘIE FILOZOFIE: Prof. T. HĂGAN, prof. D. ISAC,
prof. N. KALLÓȘ, prof. AL. ROȘCA. membru corespondent al Academiei (redactor
responsabil), conf. G. TOMUȘA (secretar de redacȘie)

STUDIA

UNIVERSITATIS BABEŞ-BOLYAI

PHILOSOPHIA

Redacția: CLUJ-NAPOCA, str. M. Kogălniceanu, 1 ● Telefon 1 34 50

SUMAR — SOMMAIRE — CONTENTS

FILOSOFIE — POLITOLOGIE

- I. CHIȘ, Noi sensuri ale adâncirii democratismului socialist ● Nouveaux sens de l'accentuation de la démocratie socialiste 3
- O. ȘINCAI, Note asupra noii ordini economice și politice internaționale ● Notes on the New International Economic and Political Order 8
- V. BOARU, Politicul și condiția umană ● Politique et condition humaine 12
- A. BUDUȘAN, L'activité politique de Nicolae Iorga contre le fascisme ● Activitatea politică a lui Nicolae Iorga împotriva fascismului 19
- V. MUSCĂ, Implicațiile ideii de libertate în filosofia kantiană ● Implications de l'idée de liberté dans la philosophie de Kant 25
- M. BALAIȘ, Limbajul simbolic al logicii ● The Symbolical Language of Logic 31

SOCIOLOGIE

- P. ILUȚ, Stabilitate și oscilație în dinamica notelor la examenul de admitere în învățămîntul superior ● Stabilité et oscillation dans la dynamique de la notation aux examens d'admission dans l'enseignement supérieur 37

PSIHOLOGIE

- B. ZÖRGÖ, M. SORINCA—TRITEANU, A.C. POPESCU, Atenția — dimensiune a personalității ● Attention — Dimension of Personality 44

PEDAGOGIE

- M. IONESCU, E. ȚIGĂRA, T. VODĂ, Posibilități de optimizare a practicii pedagogice ● Possibilities of Improving Pedagogical Practice 50
- T. GAL, J.F. Herbart — 200 de ani de la nașterea sa (1776—1841) ● 200 ans depuis la naissance de J.F. Herbart (1776—1841) 57

Aniversări — Anniversaires — Anniversaries

- O viață închinată științei și învățămîntului : 64
- Profesorul B. Zörgö la 60 de ani 67

Recenzii — Livres parus — Books

Traité des sciences pédagogiques, tome VI, Aspects sociaux d'éducation (D. SALADE)	70
Pagini din publicistica lui Lucrețiu Pătrășcanu (B. KOMÁROMI)	71
Contribuții noi în politologia românească (G. SZTRANYICZKI)	72
Andrei Roth, Omul multidimensional (L. POP)	74
Ion Radu, Psihologie școlară (P. ILUȚ)	75

Cronică — Chronique — Chronicle

Investigația științifică în sportul de performanță (G. TOMUȚA)	78
---	----



NOI SENSURI ALE ADÎNCIRII DEMOCRATISMULUI SOCIALIST

IOAN CHIȘ

Viața politică a României a fost marcată în ultimii ani de o serie de evenimente care prin măsurile hotărîte au deschis un nou drum procesului adîncirii democratismului socialist, perfecționării conducerii întregii noastre vieți sociale. Astfel, Congresul al XI-lea al Partidului Comunist Român și adoptarea *Programului de făurire a societății socialiste multilateral dezvoltate și înaintare a României spre comunism*, alegerile de deputați în Marea Adunare Națională și în consiliile populare, și mai recent primul Congres al consiliilor populare județene și al președinților consiliilor populare municipale, orașenești și comunale — reprezintă momente de primă mărime pe linia perfecționării vieții noastre politice democratice.

Preocuparea constantă a partidului nostru pentru întărirea rolului său conducător în societate, perfecționarea conducerii vieții sociale, întărirea rolului statului și a organelor sale centrale și locale, creșterea participării maselor la luarea hotărîrilor, adîncirea democrației socialiste cu toate formele sale — politică, economică, socială —, fie reprezentativă sau directă, participativă, este dictată de cerințele legice, obiective ale actualei etape istorice pe care o străbate țara. Exprimînd aceste cerințe, *Programul P.C.R.* adoptat la Congresul al XI-lea arăta că „Înfăptuirea marilor sarcini ale etapei următoare de dezvoltare impune participarea tot mai largă a maselor populare, a întregului popor, la elaborarea și înfăptuirea politicii interne și externe a partidului și statului. Partidul va acționa pentru crearea cadrului organizatoric cel mai potrivit participării întregului popor la conducerea vieții economico-sociale, ținînd seama că dezvoltarea democrației socialiste este un factor esențial și o necesitate obiectivă în făurirea societății socialiste multilateral dezvoltate”¹.

Făurirea edificiului societății socialiste multilateral dezvoltate implică ridicarea calitativă a întregului sistem social global, a tuturor subsistemelor sale componente — politic, economic, social, cultural-științific etc. Dar această operă complexă presupune, în primul rînd, perfecționarea întregului mecanism al conducerii de partid și de stat antrenarea la procesul conducerii vieții sociale a tuturor oamenilor muncii, indiferent de naționalitate din patria noastră. Procesul complex și dinamic al conducerii societății socialiste în epoca noastră de mari și rapide transformări revoluționare, sociale și naționale pe întreg globul pămîntesc, de desfășurare vertiginoasă a revoluției științifico-tehnice, cunoaște două tendințe organice legate între ele. Pe de o parte, *științizarea conducerii* — care se realizează prin folosirea și incorporarea organică de către toți factorii de decizie și prognoză a tuturor rezultatelor științelor sociale și particulare la ora actuală, a mijloacelor, metodelor, procedeeleor, instrumentelor științifice moderne oferite de matematică,

¹ *Programul Partidului Comunist Român de făurire a societății socialiste multilateral dezvoltate și înaintare a României spre comunism*, Ed. politică, București, 1975, p. 130.

cibernetică, calculatoare, informatică, sociologie, știința conducerii, psihologie socială etc., care ajută organele de conducere în procesul luării deciziilor optime. Totodată, știința politică marxistă — socialismul științific — înarmează partidul, ceilalți factori de conducere, cu strategia politică generală de construire a socialismului multilateral dezvoltat în România. Pe de altă parte, se dezvoltă tendința de *socializare sau de democratizare a conducerii, care devine posibilă* — la scara întregii societăți —, pentru prima dată în istorie abia în socialism. Problemele conducerii societății îi privesc azi pe toți oamenii muncii. Toți se simt răspunzători de soarta țării în calitatea lor de producători și proprietari colectivi ai mijloacelor de producție. Simțul obștescului, al participării la discutarea și rezolvarea problemelor specifice ale fiecărui sector de muncă, a problemelor privind politica noastră internă și internațională, a marilor probleme ale omenirii s-a dezvoltat paralel cu înaintarea noastră pe drumul socialismului și al democrației. Procesul democratizării conducerii a cunoscut o nouă etapă o dată cu instituționalizarea Congresului consiliilor populare care va preceda adoptarea planurilor noastre de dezvoltare economică-socială, tocmai pentru a permite și sub această formă reprezentanților organelor locale ale puterii de stat, reprezentanților poporului, să-și poată spune cuvântul, să poată delibera asupra problemelor țării, a județelor, municipiilor, orașelor și comunelor pe care le reprezintă.

Primul Congres al consiliilor populare, desfășurat pe baza hotărârii Congresului al XI-lea al partidului, a reprezentat un eveniment de o însemnătate deosebită în viața politică, economică și socială a țării. El consființește evoluția pe un plan superior a rolului important al organelor locale ale puterii de stat și al deputaților în conducerea treburilor obștești, în perfecționarea cadrului organizatoric de participare largă a oamenilor muncii la elaborarea și înfăptuirea politicii partidului și statului nostru. Precedat de Conferințele județene ale consiliilor populare, s-a întrunit, între 5—7 februarie 1976, în capitală, primul Congres al consiliilor populare și al președinților consiliilor populare municipale, orașenești și comunale la care au participat peste 6 700 de deputați din întreaga țară.

Desfășurându-și lucrările în plen și pe secțiuni de specialitate, Congresul a asigurat dezbaterile democratice și în același timp competență, autorizată a unor probleme de o însemnătate națională cum sînt: Planul de dezvoltare economică și socială a României în cincinalul 1976—1980 în profil teritorial; Sarcinile ce revin Consiliilor populare din planul cincinal 1976—1980 în domeniul agriculturii și industriei alimentare; Sarcinile consiliilor populare în domeniile investițiilor, construcțiilor, sistematizării localităților și în domeniul edilitar; Programul pentru conservarea și dezvoltarea fondului forestier în perioada 1976—2010 și Programul național de amenajare a bazinelor hidrografice; Planul pregătirii forței de muncă și principalele măsuri de îmbunătățire a activității în domeniul învățămîntului, culturii și sănătății publice; Măsuri pentru perfecționarea activității consiliilor populare, pentru dezvoltarea democrației și participarea maselor la conducerea vieții economico-sociale.

Dezbaterile au evidenția un înalt spirit de răspundere în abordarea Directivelor Congresului al XI-lea, a planului cincinal, a programelor de dezvoltare economico-socială, a soluțiilor și modalităților de realizare în cele mai bune condiții a mărețelor obiective ale Programului de făurire a societății socialiste multilateral dezvoltate în patria noastră. Congresul a prilejuit un prețios, valoros și multilateral schimb de experiență, o largă tribună de afirmare a opiniei deputaților. „Ținând seama de toate acestea — conchidea tovarășul Nicolae Ceaușescu — putem afirma, fără teama de a greși, că primul Congres al consiliilor populare este nu numai cel mai larg, mai democratic și mai reprezentativ forum al poporului, dar și o formă nouă a puterii politice a oamenilor muncii, în care reprezentanții desemnați de muncitori, de țărani, de intelectuali, de toți oamenii muncii, fără deosebire de naționalitate, participă direct la dezbaterile și hotărârile destinului patriei noastre”².

Consiliile populare — ca organe locale ale puterii de stat — au străbătut un drum lung pe linia maturizării lor politice și profesionale de la crearea lor cu 25 de ani în urmă și pînă azi. După cum arăta tovarășul Nicolae Ceaușescu în magistrala cuvîntare rostită la deschiderea Congresului, în decursul celor 25 de ani de activitate desfășurată de noile organe ale puterii de stat, în țara noastră au avut loc profunde transformări sociale cu caracter revoluționar. Țara a parcurs în acest interval de timp mai multe etape istorice: au fost lichidate clasele exploatare, au triumfat pe deplin relațiile de producție socialiste atît în industrie cit și în agricultură, s-a realizat victoria deplină a socialismului la orașe, s-a dezvoltat și consolidat noua orînduire socială, am intrat în etapa superioară a făuririi societății socialiste multilateral dezvoltate. În realizarea tuturor acestor schimbări revoluționare, organele locale ale puterii de stat au jucat un rol activ, de cea mai mare importanță, desfășurînd o intensă activitate pentru dezvoltarea economico-socială a orașelor și satelor patriei, pentru unirea eforturilor oamenilor muncii indiferent de naționalitate, pentru traducerea în viață a politicii partidului.

Recentul Congres al organelor locale ale puterii de stat se înscrie, astfel, în procesul general de adîncire a democrației socialiste din societatea românească, în preocupările fundamentale ale P.C.R. de a crea condiții participării maselor, a întregului popor la conducerea vieții economico-sociale, a statului socialist. În acest scop au fost create în ultimii ani o serie de organisme de conducere colectivă care au dus la adîncirea democrației muncitorești atît în sfera producției materiale, cit și în viața de stat. Astfel, la nivelul întreprinderilor și centralelor, al tuturor unităților economice și instituțiilor sociale au fost create comitete și consilii ale oamenilor muncii cărora le-au fost conferite importante atribuții și răspunderi în dezvoltarea producției, înfăptuirea judicioasă a repartiției, gospodărirea avutului obștesc, întărirea proprietății socialiste. Totodată, au fost instituționalizate adunările generale ale oamenilor

² Nicolae Ceaușescu, *Cuvîntare la încheierea Congresului consiliilor populare județene, al președinților consiliilor populare municipale, orășenești și comunale*, în Scinteia nr. 10.408 din 7 februarie 1976.

muncii, care funcționează ca foruri supreme de conducere în întreprinderi, centrale și instituții, inclusiv, în agricultură. A fost creat, de asemenea cadrul organizatoric pentru conducerea colectivă a ministerelor și celorlalte organe centrale. Practic, se poate spune că la toate nivelurile, de sus și pînă jos, există acum forme colective, democratice de conducere³.

Sub acest aspect, prin însăși structura lor, consiliile populare reprezintă o puternică forță politică și organizatorică a sistemului democrației noastre socialiste. Cele 39 de consilii populare județene și Consiliul popular al Capitalei, cele 235 de consilii populare municipale și orășenești și cele 2 706 consilii populare comunale, cuprind în total 51 441 de deputați, aleși din rîndul tuturor categoriilor sociale, dintre cei mai destoinici, mai energici și competenți membri ai societății noastre. Peste 30 la sută din numărul total al deputaților îl reprezintă femeile. Din cei 51 441 de deputați 6 624 sînt muncitori și 22 822 țărani care lucrează nemijlocit în producție, 4 509 intelectuali, 17 320 activiști de partid și de stat și 166 alte categorii. Din punct de vedere al naționalității, situația se prezintă astfel: 46 268 sînt români, 3 774 maghiari, 824 germani și 575 alte naționalități⁴. Un tablou factic sugestiv care reliefează pregnant caracterul larg, reprezentativ, al organelor locale ale puterii noastre de stat, organe de conducere profund democratice.

Totodată, lărgirea atribuțiilor și răspunderii organelor locale se corelează și cu perfecționarea formelor de conducere. Un rol deosebit au avut sub acest aspect măsurile din ultimii ani privind instituirea răspunderii directe a cadrelor de partid în organele de stat la nivel județean, municipal, orășenesc și comunal — fapt ce a dus la lichidarea unor fenomene de paralelism, a sporit răspunderea nemijlocită a organelor de partid pentru activitatea concretă de construcție economică și socială, a ridicat rolul organelor de stat în viața societății noastre la toate nivelurile. Această cerință a determinat crearea la nivel central a unor organe cu dublu caracter, de partid și de stat cum sînt: Consiliul Organizării Economico-Sociale, Consiliul de Control Muncitoresc, Consiliul Culturii și Educației Socialiste și altele, care, în timpul activității practice de cîțiva ani și-au validat din plin necesitatea.

Climatul specific adîncirii și perfecționării democrației noastre, extinderea și înnoirea formelor de realizare a conducerii de către popor, se completează și prin ridicarea activității celorlalte organizații de masă și obștești, syndicate, uniunile de tineret, de femei, cooperatiste etc., reunite toate sub conducerea P.C.R. în Frontul Unității Socialiste — organism politic larg revoluționar și democratic, oglindind unitatea de voință și scop a întregii națiuni.

În această gamă largă a preocupărilor de atragere a maselor la viață social-politică, P.C.R. a încetățenit în practica conducerii societății noastre metoda organizării de congrese și conferințe cu caracter național în cele

³ Nicolae Ceaușescu, *Expunere la Congresul consiliilor populare județene și al președinților consiliilor populare municipale, orășenești și comunale*, Ed. politică, 1976, p. 45.

⁴ *Ibidem*, p. 46.

mai importante sectoare ale activității economico-sociale, a unor consfătuiri pe ramuri de producție care permit dezbaterăa cu oamenii muncii a tuturor problemelor privind dezvoltarea multilaterală a patriei. De asemenea, în cadrul conlucrării strinse permanente a conducerii de partid și de stat cu poporul, cele mai importante legi, hotăriri și documente sînt supuse dezbaterii publice a maselor.

Pe fondul acesta general al adîncirii democrației socialiste în țara noastră, Congresul organelor locale ale puterii și administrației de stat reprezintă, fără îndoială, un moment de referință. „Actualul Congres al consiliilor populare — sublinia tovarășul Nicolae Ceaușescu — constituie o dovadă concretă a superiorității orînduirii noastre, reprezintă o formă nouă a democrației socialiste în România, o modalitate superioară de manifestare liberă a maselor în problemele esențiale ale dezvoltării societății, de guvernare a statului de către popor, de conducere a țării pe baza și în spiritul voinței clasei muncitoare, a țărănimii și intelectualității, a tuturor oamenilor muncii, fără deosebire de naționalitate”⁵.

NOUVEAUX SENS DE L'ACCENTUATION DE LA DEMOCRATIE SOCIALISTE

(Résumé)

L'étude porte sur l'analyse de nouveaux sens, formes et valences de la démocratie socialiste, correspondent à l'étape supérieure du socialisme à développement multilatéral en Roumanie.

On discute amplement la valeur et la signification politique du premier Congrès des Conseils populaires — organs locaux du pouvoir et de l'administration de l'état. Ce congrès, considéré à juste titre comme le plus représentatif et le plus démocratique forum du peuple, constitue une nouvelle forme de démocratie socialiste, une modalité supérieure de manifestation libre de l'opinion des masses en ce qui concerne les modalités de diriger la société, de gouverner l'état.

⁵ *Ibidem*, p. 52.

NOTE ASUPRA NOII ORDINI ECONOMICE ȘI POLITICE INTERNAȚIONALE

OVIDIU ȘINCAI

Una din orientările politicii externe românești, care devine tot mai mult o constantă definitorie a sa, o constituie militarea neabătută pentru o nouă ordine internațională. Fiind vorba de un proiect de amploare, cu vocație universală, deschis tuturor statelor și realizabil doar cu concursul lor, nu ne vom opri asupra conceptului în general; există, la ora actuală, o literatură vastă dedicată acestei probleme și de aceea, plecând de la definirea pe care documentele partidului nostru o dau noii ordini economice și politice internaționale, ne permitem câteva considerații pe marginea raportului noua ordine internațională — comunism. Apropierea ni se pare justificată într-o lume aflată în plină transformare, și care dovedește că „orînduirea capitalistă și-a încheiat misiunea istorică și trebuie să facă loc noii orînduirii sociale în stare să asigure progresul rapid al tuturor popoarelor, realizarea unei lumi mai drepte. Această misiune istorică revine orînduirii socialiste”¹.

Există o strînsă legătură între ordinea economică și cea politică, legătură dată de faptul că realizarea uneia este condiționată de succesul celeilalte: o ordine economică nouă presupune un nou cadru instituțional și noi raporturi între state, iar acestea, la rîndul lor, nu pot fi viabile decît în măsura în care preconizează o serie de raporturi economice noi în esența lor (lichidarea decalajelor, prețuri noi, competitive pentru statele în curs de dezvoltare, o nouă politică a materiilor prime, termeni de schimb echitabili, etc., pot reduce stările tensionale din relațiile internaționale, promovînd raporturi caracterizate prin cooperare, colaborare, securitate). Mai există apoi și o altă legătură între cele două aspecte, în sensul că ele poartă trăsăturile altei epoci, depășite azi. „Actuala ordine economică internațională, ca și toate elementele sale componente nu au evoluat decît parțial și doar în ultimii ani în direcția adaptării lor la o economie mondială formată din țări cu orînduirii sociale diferite”, fapt dovedit între altele de situația că sistemul socialist, care reprezintă 40% din producția mondială, 26% din teritoriul planetei și 33% din populația mondială, nu realizează decît 10—11% din comerțul mondial și încă și mai puțin în domeniul investițiilor². Găsim o apreciere identică și în „Declarația economică” a conferinței miniștrilor de externe ai țărilor nealiniate de la Lima, din 25—30 august 1975, unde se afirmă că „actualul sistem de cooperare economică internațională” este „stabilit într-un context de dominație imperialistă mondială”³. Prelungirea în lumea contemporană a unei astfel de ordini internaționale reclamă cu tărie modi-

¹ Programul Partidului Comunist Român de făurire a societății socialiste multilateral dezvoltate și înaintare a României spre comunism, Ed. politică, București, 1975, p. 188.

² Constantin Moisuc, *Cu privire la conceptul de nouă ordine economică mondială*, în „Era socialistă”, LV, 6, 1975, p. 25.

³ apud Ion Voicu, *Amplu dialog internațional privind instaurarea unei noi ordini mondiale*, în „Era socialistă”, LV, 22, 1975, p. 49.

ficarea sa structurală, schimbarea sa — și aici trebuiesc introduse în discuție valențele noi pe care aspectul „politic“ le conferă noii ordini, prin aceea că „politicul“, reprezentat prin state, clase sociale, mișcări de orientări și coloraturi diverse, intră direct în scenă, influențând, într-o măsură mai mare ori mai mică, ansamblul relațiilor internaționale. Domeniul noii ordini economice și politice devine și terenul confruntării dintre socialism și capitalism și considerăm această confruntare drept una din notele caracteristice ale noii ordini.

În primul rînd, concepția noii ordini e intim legată de socialism, prin aceea că favorizează dezvoltarea internă a sistemului socialist. Să ne amintim aprecierea din Programul partidului, după care „trecerea de la socialism la comunism va constitui o perioadă mai scurtă sau mai lungă, în raport de condițiile concrete din fiecare țară, precum și de situația existentă pe plan internațional“⁴. Este subliniată aici o idee pe care o considerăm importantă — aceea că starea relațiilor internaționale poate constitui un factor favorizator sau o frînă în dezvoltarea ascendentă a socialismului, că politica externă a statelor socialiste trebuie să urmărească, printre altele, și crearea unui astfel de climat care să favorizeze construcția socialistă. Ideea este exprimată, de altfel, de Președintele Republicii în cuvîntarea sa de la Helsinki. Participarea României la convocarea și pregătirea Conferinței pentru securitate și cooperare europeană este motivată, pe lîngă apelul la „nobilele idealuri ale prieteniei, colaborării și păcii internaționale“, prin faptul că țara noastră este „animată de hotărîrea de a asigura poporului român posibilitatea construirii pașnice a noii orînduirii sociale“⁵. Este unul dintre aspecte, dar nu singurul. Dacă plecăm de la ideea că socialismul trebuie conceput „ca mod de organizare a societății și a relațiilor dintre națiuni“⁶ și de la faptul că există o unitate dialectică între sarcinile naționale și cele internaționale ale partidelor comuniste, atunci făurirea societății socialiste multilaterale dezvoltate în România se prezintă ca o parte integrantă a procesului revoluționar mondial iar, pe de altă parte, ea dinamizează acest proces, contribuie la modificarea raportului de forțe în favoarea socialismului. În același timp, politica externă a acestei perioade va fi și ea una specifică. Secretarul general al partidului afirma: „Pornind de la unitatea dialectică dintre sarcinile naționale și cele internaționale ale partidului nostru, Programul stabilește (...) obiectivele și direcțiile fundamentale ale politicii și activității externe ale Partidului Comunist Român și Republicii Socialiste România, în concordanță cu cerințele mersului înainte al societății umane“. Plecînd de la analiza contradicțiilor lumii contemporane, de la inevitabilitatea pieirii capitalismului și victoria orînduirii noi, socialiste, se arată mai departe că „pe această bază, Programul oferă o largă perspectivă revoluționară în lupta pentru instaurarea pe plan mondial a noii ordini economice și politice internaționale, a unei lumi a dreptății naționale și sociale, a păcii și colaborării între popoare“⁷. Pu-

⁴ *Programul P.C.R. . . .*, p. 167.

⁵ „Lumea“, nr. 32, 1975. p. 2.

⁶ *Programul P.C.R. . . .*, p. 23.

⁷ *Ibidem*, p. 9.

tem afirma, credem noi, că noua ordine economică și politică internațională, prin concepția și edificarea ei, se poate încadra în procesul revoluționar mondial actual, ea poate fi considerată „drept o componentă esențială a strategiei revoluționare contemporane”⁸. Care este specificul procesului revoluționar contemporan? Într-unul din studiile sale, Ovidiu Trăsnea arată că „ceea ce caracterizează epoca noastră este faptul istoric inedit că lupta pentru schimbări revoluționare a căpătat un caracter global, atît sub raportul ariei geografice, cît și sub acela al forțelor angajate în acțiunea de transformare progresistă a lumii contemporane”⁹. Procesul revoluționar mondial e puternic influențat de schimbările ce au loc pe plan internațional, schimbări determinate de criza generală a capitalismului și de ascuțirea contradicțiilor economice, sociale, naționale și politice mondiale și care schimbări „deschid noi perspective de transformare a societății, duc la intensificarea luptei maselor populare pentru apărarea intereselor lor economice, sociale și naționale, a democrației, amplifică lupta împotriva politicii imperialiste de forță și dictat, a colonialismului, neocolonialismului, pentru eliberarea națională și socială, pentru o lume a păcii și colaborării între popoare”¹⁰. Or, asemenea scopuri — pe care le regăsim în concepția noii ordini internaționale — nu pot fi realizate decît de un evantai larg de forțe. Prin natura lor, de fapt, ele permit și reclamă o astfel de unitate de acțiune, idee care apare în Raportul la Congresul al XI-lea („considerăm că trebuie găsite căile pentru întărirea colaborării tuturor forțelor revoluționare, progresiste în lupta pentru progres social, pentru pace, pentru o nouă ordine economică și politică internațională, pentru dezvoltarea liberă și independentă a fiecărei națiuni pe calea civilizației și bunăstării”¹¹) sau în Programul partidului („considerăm că în marile transformări revoluționare viitoare, în realizarea unei ordini noi, democratice, în relațiile internaționale, a unei politici de pace, un rol tot mai important vor avea masele largi populare, acțiunea lor conștientă”¹²). Această „convergență crescîndă a acțiunii unor mișcări, clase, pături, categorii sociale, a unor formațiuni politice diferite ca natură — socialiste, democratice, progresiste, patriotice, antiimperialiste —”¹³, realizată pe platforma oferită de noua ordine internațională, se întilnește și se confundă în bună măsură cu procesul revoluționar de dezvoltare în direcția socialismului, din lumea capitalistă, și care, azi, „evoluează prin etape intermediare — democratice, antimonopoliste —

⁸ Costin Murgescu, *Edificarea unei noi ordini economice și politice mondiale imperativ al progresului contemporan*, în „Era socialistă”, LV, 19, 1975, p. 40.

⁹ Ovidiu Trăsnea, *Procesul revoluționar mondial*, în „Viitorul social”, IV, 4, 1975, p. 657.

¹⁰ Nicolae Ceaușescu, *Raportul Comitetului Central cu privire la activitatea P.C.R., în perioada dintre Congresul al X-lea și Congresul al XI-lea și sarcinile de viitor ale partidului*, Ed. politică, București, 1974, p. 14.

¹¹ *Ibidem*, p. 45—46.

¹² *Programul P.C.R.*..., p. 196.

¹³ Traian Caraciuc, Constantin Florea, *Epoca contemporană — epoca trecerii omenirii de la capitalism la socialism*, Ed. politică, București, 1975, p. 29.

în care vor funcționa cele mai largi și diverse sisteme de alianță și în care se vor contura noi căi și forme de trecere de la capitalism la socialism¹⁴.

Subliniind această confluență, trebuie să remarcăm, pe de altă parte, caracterul universal al noii ordini internaționale, care trebuie „să răspundă unor condiții economice, politice, sociale etc. variate, să reflecte noul raport de forțe și tendințele istorice în lume. Aceasta nu înseamnă că noua ordine economică internațională va fi socialistă. Funcția ei nu va consta în a introduce, din afară, socialismul în diferite țări¹⁵. Considerăm că trebuie să privim noua ordine internațională, în raport cu socialismul, ca un factor care permite și favorizează transformarea socialistă și, în același timp, ca o consecință a socialismului, a afirmării tot mai puternice a sistemului socialist; „luptele pentru (...) transformări democratice fac parte integrantă din lupta pentru socialism“ — se arată în Declarația politică adoptată de Conferința partidelor comuniste din țările capitaliste ale Europei¹⁶.

Aceste câteva considerații asupra noii ordini economice și politice internaționale ne permit, credem noi, să punem în lumină valențele internaționaliste ale politicii partidului și statului nostru. Legînd strîns problemele noii ordini internaționale de cele ale dezarmării și întăririi rolului și eficienței O.N.U.*, ale securității, ale constituirii unei noi etici a relațiilor internaționale, a democratizării acestora și formării unei noi conștiințe a popoarelor, în spiritul timpurilor pe care le trăim, România își aduce, în același timp, aportul la realizarea unei lumi mai drepte și mai bune și la întărirea socialismului, a influenței și forței sale de atracție pe plan mondial.

NOTES ON THE NEW INTERNATIONAL ECONOMIC AND POLITICAL ORDER (Summary)

Starting from taking into account the new international economic and political order in connection with the world revolutionary process, there is presented here the idea that the new international economic and political order represents, besides others, one of the designs of the struggle for socialism, contributing at the same time by the promoting of a new type of international relations, both at helping the construction of socialism and at the increasing of the influence and the prestige of socialism in the world.

¹⁴ Traian Caraciuc, Carol Niri, Mihai Oișteanu, *Faza actuală a crizei sistemului capitalist. Implicații social-politice*, în „Era socialistă“, LV, 7, 1975, p. 28.

¹⁵ Constantin Moisuc, *op. cit.*, p. 27.

¹⁶ V. „Era socialistă“, LIV, 4, 1974, p. 42.

* A se vedea, în acest sens, importante documente pe aceste teme difuzate și prezentate în toamna anului 1975 la sesiunea Adunării generale a O.N.U.

POLITICUL ȘI CONDIȚIA UMANĂ

VASILE BOARU

Dacă este demonstrat că lumea obiectivă nu reprezintă un univers static, egal mereu cu sine, și că dialectica existentului determină o dialectică a conștiinței, atunci este pe deplin întemeiată necesitatea unei regîndiri și redimensionări a complexelor raporturi dintre fenomenul politic și universul uman, sub incidența profundelor mutații ce caracterizează epoca contemporană.

De altminteri, orice epocă istorică care a marcat schimbări de anvergură în ansamblul vieții sociale, a redimensionat și complicat și statutul existențial al omului, raporturile sale cu lumea exterioară, concomitent cu modificările survenite în propria sa structură sub imperiul adaptării la mediul natural și socio-cultural în continuă devenire.

Secolul al XX-lea, care semnează actul de naștere propriu-zis al epocii contemporane, aduce cu sine cel puțin patru fenomene de amploare cu implicații adînci la toate nivelele și structurile social-umane: un nou și esențialmente diferit sistem social-politic, socialismul, un intens proces de trezire a conștiinței naționale și de afirmare a ființei naționale, o revoluție fără precedent în știință și tehnică și, în sfîrșit, experiența amară a două conflagrații mondiale. Aceste fenomene au impus în prim-planul vieții social-umane ca pe o dominantă a epocii contemporane — politicul.

Să notăm însă că politicul nu și-a extins influența numai prin forța acestor fenomene, ci și prin, și mai ales datorită vocației sale intrinseci spre universalitate, funcționalității pe care și-o asumă: aceea de a organiza, integra, conduce întreg ansamblul social, după rigorile optimității și eficienței.

Universalizarea politicului (pe orizontală și pe verticală) s-a produs evident, nu sub semnul nivelării și uniformizării, ci sub cel al diversificării neîntreprute, în funcție de natura sistemului social, tradițiile și particularitățile specifice fiecărei țări. Fiind opera oamenilor concreți, acțiunea politică, consecințele ei se răsfrîng asupra subiecților în strînsă dependență de caracterul și specificitatea relațiilor sociale. Acest fapt infirmă ideea fenomenului politic ca esența umană unică, aceeași în orice margine de spațiu și de timp, acreditată între alții de francezul J. Freund, și pledează pentru o înțelegere diferențiată a fenomenului politic și a implicațiilor sale asupra condiției omului contemporan.

Fără să ne identificăm cu orientările antropologice nemarxiste care conferă demnitate ontică politicului sub semnul postulării descendenței lui din structura fizică sau psihologică a ființei umane, trebuie să admitem că, în condițiile lumii contemporane, politicul nu mai reprezintă o activitate subsidiară, suprapusă, pentru om, ci o componentă prioritară, inalienabilă a existenței sale.

Pot fi invocate în sprijinul acestei aserțiuni cel puțin următoarele argumente:

a) Omul se definește ca om numai în cadrul unui sistem social. El se integrează în mod necesar într-un sistem de relații determinate

obiectiv, care, cu cât se complică mai mult cu atît exercită o influență mai complexă asupra lui.

Potrivit concepției marxiste, omul ca individ există în și prin participarea lui la un sistem social care constă în interacțiunea organizată și condusă ca un tot a indivizilor grupați în diverse comunități, clase sociale, etc. În cadrul acestei interacțiuni, în marginile căreia se situează posibilitatea afirmării libertății și creației umane, politicul își asumă o funcționalitate esențială, anume aceea a organizării și conducerii ei ca tot.

b) Complicarea fără precedent a vieții sociale contemporane condiționează menținerea integralității sistemelor sociale existente — cerință absolut necesară pentru existența și afirmarea omului — de funcția organizatoare, integratoare a politicului.

c) Sistemul social global se structurează pe subsisteme. Fără să iasă de sub influența celorlalte subsisteme și în primul rînd a economiei, a cărui expresie concentrată este, fără să determine în chip fatal, mecanic evoluția acestora, politicul are totuși o situație privilegiată: el conduce și reglează relațiile dintre domeniile vieții sociale, întregul sistem social în care omul se integrează ca parte.

d) Omul avînd o modalitate de existență sistemică, iar politicul determinînd în actualele condiții integralitatea și organicitatea sistemului, chiar dacă o face prin mijlocirea relației conducător — condus inerentă oricărui sistem cu conducere politică, el are ca dimensiune existențială politicul.

J. Freund, autorul lucrării *L'essence du politique*, remarcă, în această ordine de idei, că deși politica nu este decît un sector al ansamblului social, ea vizează prin intermediul cuplului „comandament — supunere“ umanitatea și societatea în ansamblu, astfel încît nici o ființă umană nu se poate sustrage imperiului politic, fie că se supune, fie că este investită cu un comandament¹.

e) Organizînd și conducînd ansamblul social, politicul influențează libertatea omului, reglează creația socială și individuală, recunoaște și promovează un anume sistem de valori culturale, morale, politice, etc., recunoaște sau infirmă însăși valoarea omului în societate.

f) Determinînd o amplificare extremă a fenomenului militarizării, în contextul opoziției ireductibile dintre cele două sisteme sociale — socialism și capitalism —, a unor diferențe pronunțate de putere economică și militară între țările lumii contemporane, politicul hotărăște, în ultimă instanță, însăși existența sau nonexistența societății, a omului ca specie și ca individ.

g) Acțiunea politică se realizează prin intermediul oamenilor, în funcție, deci, de interesele, scopurile, trebuințele, idealurile acestora, de modul specific ca intersectare cu structurile sociale obiective. Caracterul acestor structuri este determinat de politic, care, în consecință, reglează permanent ritmul și sensul devenirii intereselor și trebuințelor umane.

h) Decizia politică ca act principal al procesului de conducere, consecințele realizării ei în practica socială, afectează, direct sau mijlocit,

¹ J. Freund, *L'essence du politique*, Editions Sirey, Paris, p. 95.

dar cu necesitate, interesele și statutul indivizilor, indiferent de rangul social, gradul de participare la elaborarea și obiectivarea ei, motivația subiectivă cu care întâmpină sau judecă acțiunea politică.

Prin urmare, omul zilelor noastre trăiește, muncește, gîndește, creează și se afirmă într-un univers prin excelență politic. Ieșirea din acest univers este practic o imposibilitate, indiferentismul politic devine un nonsens.

Această realitate nu trebuie însă să conducă la ideea, profund eronată, că omul ar fi supus fatal universului politic, privat de orice fel de libertate de opțiune și acțiune, reificat și înstrăinat. Este total lipsită de temei concepția potrivit căreia politicul ar purta în sine și ar genera înstrăinare, independent de natura sistemului, a relațiilor pe care se structurează acesta și, ca urmare, construirea unei societății în care omul să-și realizeze propria sa esență de ființă creatoare ar constrînge la suprimarea totală a politicului.

Marx, descifrînd substratul înstrăinării în natura antagonică a relațiilor de producție și sociale, a arătat că înstrăinarea politică nu va dispărea suprimînd politicul, ci structurîndu-l în consens cu interesele, scopurile, trebuințele umane.

Nu politicul în sine generează înstrăinare, ci doar anumite forme concret-istorice în care acesta se manifestă. Și de altminteri, politicul nefiind un produs derivat sau un factor de conștiință, el existînd obiectiv ca expresie concentrantă a economicului, o depolitizare a socialului, cel puțin în condițiile actuale și într-o oarecare perspectivă este cu neputință.

Judecățile formulate conduc cu necesitate la o concluzie axiomatică: politicul este un factor esențial, prioritar al determinării și afirmării condiției omului contemporan. Ca urmare, descifrarea implicațiilor sale asupra universului uman — temei pentru o știință cu drept de existență — antropologia politică — nu poate lipsi din nici o încercare de explorare a condiției umane.

R. Garaudy, apreciînd că este necesar ca în însuși interiorul gîndirii marxiste să se elaboreze mai profund teoria subiectivității, recunoscînd că existențialismul a pus o problemă reală, chiar dacă nu se poate accepta nici modul în care a pus-o, nici răspunsul pe care l-a dat, subliniază că studiul problemelor subiectivității nu e în mod necesar legat de o concepție subiectivistă și individualistă. Sub semnul metodologic al acestei aserțiuni, apreciem că una din principalele direcții ale redimensionării teoriei subiectivității în marginile marxismului este tocmai examinarea transformărilor pe care le trăiește omul contemporan sub impactul politicului.

Socialismul, care-și revendică drept principală finalitate realizarea ființei umane, devenirea omului din ființă unidimensionalizată, alienată, în om multidimensional, folosește politicul în scopul dezînstrăinării, emancipării și formării omului ca personalitate.

Secretarul general al partidului nostru, tovarășul Nicolae Ceaușescu, atrăgea atenția că „nu trebuie să uităm nici un moment că mai presus de orice se află omul; dezvoltarea lui multilaterală trebuie să stea în

centrul tuturor preocupărilor partidului nostru, trebuie să fie țelul suprem al societății noastre socialiste².

Orînduirea comunistă vizează afirmarea omului ca personalitate, ca ființă esențializată, consumatoare și creatoare de valori, care înțelegînd și stăpînînd necesitatea (socialismul fiind saltul omenirii din imperiul necesității în cel al libertății) își oferă sieși și semenilor șanse noi de progres. Mijloacele, formele, instrumentele realizării acestor deziderate sînt reglate prin intermediul politicului.

Examinarea influenței politicului asupra condiției omului socialist, trebuie să aibă în vedere dublul raport care se instituie între acțiunea politică, înțeleasă ca ansamblu de modalități tactice, strategice de exercitare și influențare a puterii, de reglementare a raporturilor dintre structurile sociale și de clasă, a locului și rolului individului în constelația acestor structuri și condiția umană, asimilată într-o accepțiune largă sistemului calităților bio-psiho-social-umane. Elementele acțiunii politice condiționează prin intermediul relațiilor sociale pe care le instituie sensul și gradul realizării condiției umane, dimensiunile manifestării concrete a acesteia, cadrul care favorizează sau minimalizează șansele de realizare, dar la rîndul său condiția umană se manifestă ca o entitate activă sui generis, influențînd, deci, acțiunea politică în care omul se înscrie ca obiect, dar și ca subiect activ, valorizator.

Practic, relația dintre fenomenul politic și condiția umană în condițiile socialismului se realizează în două ipostaze principale:

- a) ipostaza directă, realizată în perimetrul relației conducere centralizată — participare democratică;
- b) ipostaza mijlocită, vizînd modul în care politicul organizează și conduce celelalte subsisteme (economic, cultural, etc.) în vederea satisfacerii trebuințelor materiale și spirituale ale omului, a afirmării lui în cele din urmă ca personalitate.

Prima ipostază, definitorie pentru obiectivul nostru, vizează, simultan și sistemic, influența consecințelor actului de decizie operat la nivelul factorului de conducere, a puterii politice, asupra factorului condus și participarea, directă sau mijlocită, a acestuia la procesul de decizie socială, fapt care îl convertește din condus în conducător colectiv.

Judecat prin optica acestei ipostaze, omul apare în dublă calitate: de obiect-subiect al acțiunii politice, de mijloc și scop al acesteia. Ca obiect el suferă consecințele actului decizional, ca subiect se autoafirmă ca ființă creatoare, cu deschidere potențială spre personalitate.

Acest statut, decurgînd din rangul social specific al omului socialist, de proprietar și producător, minimizează influențele malefice pe care le incumbă orice structurare ierarhică implicînd diferența de autoritate și putere.

Transformarea omului, din mijloc în scop, din agent în beneficiar al acțiunii politice, adevărată revoluție copernicană săvîrșită de socialism, nu se realizează, evident, linear, mecanic, ci cu inevitabile abateri deter-

² Nicolae Ceaușescu, *România pe drumul construirii societății socialiste multilateral dezvoltate*, vol. 7, Ed. politică, București, 1973, p. 541.

minate fie de cauze obiective, fie de cauze subiective. De pildă, diferența de autoritate, care va dispărea doar în perspectiva comunismului propriu-zis, poate uneori degenera în fenomene de voluntarism și arbitrar politic, subiectivism și birocratism, abuz de putere, etc. Apoi, cuantumul scăzut și eterogen de informație diminuează uneori accesibilitatea individului la actul de decizie socială, chiar dacă sub raport instituțional-juridic posibilitatea lui de participare este principial nelimitată.

O importanță deosebită din unghiul de vedere al influenței consecințelor deciziei factorului politic de conducere asupra condiției individului o are natura — autocratică sau democratică — a stilului de conducere.

Stilul autocrat, bazat pe sarcină restrictivă și pe folosirea motivațiilor negative, minimizează satisfacțiile percepute și așteptate și ca atare influențează negativ însăși eficiența deciziilor. Dimpotrivă, stilul democratic, bazat pe conducere colectivă, permisivă, folosind diferențiat și echilibrat motivațiile pozitive, maximizează satisfacțiile percepute și așteptate, eficientizând, astfel, întregul proces decizional. Utilizarea diferențiată a unui anumit tip de motivație este absolut necesară în actuala etapă de evoluție, o nivelare a statuturilor și rolurilor sociale ale indivizilor, permisivitatea necorelată cu posibilitățile reale de participare, cu conștiința răspunderii sociale, conducând inevitabil la diminuarea eficienței acțiunii sociale, sau chiar la apariția în climatul socio-moral al grupului a unor stări conflictuale latente, dar potențial antagonice.

Socialismului îi este propriu stilul democratic de conducere, democrația fiind, de altfel, unicul cadru adecvat dezvoltării sale.

Controlate și dirijate conștient și științific de către factorul politic de conducere — partidul marxist-leninist —, relațiile sociale și politice socialiste determină astfel prin natura lor un proces intens de dezînstrăinare generală.

Așa cum remarca F. Engels: „Viața socială a oamenilor, care pînă acum li se opunea ca ceva impus de natură și istorie devine acum un act liber al lor. Forțele obiective, străine care dominau pînă acum istoria trec sub controlul oamenilor înșiși. Abia din acest moment oamenii își vor făuri, pe deplin conștienți propria lor istorie, abia din acest moment cauzele sociale puse în mișcare de ei vor avea în chip precumpănitor și în măsură tot mai mare efectele voite de ei”³.

Saltul omului din imperiul necesității în cel al libertății este sine qua non legat de lupta pentru democrație și evoluează legic într-un cadru democratic. Pe de altă parte, lărgirea caracterului democratic al noii orînduirii are și o întemeiere morală, intrucît transformă umanismul din principiu abstract în realitate vie.

Trecerea omului de la activitatea socială limitată la activitatea participativă, afirmarea lui ca ființă liberă, creatoare de bunuri și valori materiale și spirituale, se realizează întotdeauna într-un cadru social-politic concret, în funcție, înainte de toate, de natura și esența orînduirii sociale.

³ F. Engels, *Anti-Dühring*, Ediția a IV-a, Ed. politică, București, p. 286.

Spre deosebire de capitalism, unde așa cum recunoaște Marcuse: „unicile schimbări admise sînt cele care nu alterează actualul echilibru de forțe, cu toate nedreptățile sale, cu toată lipsa de egalitate și libertate”⁴, socialismul se afirmă ca o societate cu largă deschidere democratică, permițînd, așa cum subliniază Al. Tănase: „realizarea esenței umane în existența socială concretă... transformarea condiției posibile și ideale în condiție reală, prefacerea lumii umane într-o lume a libertății”⁵.

Democrația este o formă a acțiunii politice în care agentul îl reprezintă masele, dar nu niște mase necritice, amorfe, ci colectivități umane constituite din personalități formate sau în devenire. Ea integrează omul în rețeaua complexă a relațiilor sociale fără să-l dizolve însă nivelator în social, ci delimitîndu-l ca entitate relativ autonomă, cu propriul său potențial creator, deci ca personalitate. De aceea socialismul și democrația formează o unitate dialectică indestructibilă, a cărei funcționalitate dezvoltă înalte virtuți umaniste.

În ce privește ipostaza mijlocită de influențare de către politic a condiției umane, trebuie să pornim de la constatarea că omul își realizează condiția sa în funcție de o multitudine de factori: economici, sociali, culturali, științifici, educaționali.

Libertatea omului, posibilitățile sale de afirmare se află în raporturi de determinare dialectică cu întreg ansamblul vieții materiale și spirituale a societății. Mobilurile ineseși ale acțiunii umane sînt determinate de interese economice, culturale, etc. Satisfacerea acestor interese, trebuințe, idealuri trece prin politic. Ca atare, factorul politic acționează prin intermediul politicii economice, culturale, științifice, de învățămînt, etc., asupra formării și afirmării ființei omne. Și e un truism să spunem că într-o societate dezvoltată multilateral, întemeiată pe relații democratice, libertatea și creația — dimensiuni esențiale ale condiției umane — dispun de posibilități superioare de afirmare.

POLITIQUE ET CONDITION HUMAINE

(Résumé)

L'étude propose une réconsideration du point de vue marxiste des rapports complexes de l'univers politique et de l'univers humain dans le contexte des processus fondamentaux qui font du politique une dominante du monde contemporain.

L'un des principaux arguments invoqués par l'auteur découle du fait réel que le politique organise et dirige le système des relations sociales objectivement déterminées, dans lequel l'homme s'intègre comme partie.

Ayant une place privilégiée par rapport aux autres sous-systèmes de l'ensemble social, le politique exerce, directement ou indirectement, une profonde influence sur la condition humaine comprise comme ensemble des qualités bio — psycho — socio — humaines.

⁴ H. Marcuse, *Poate supraviețui democrația*, L'Espresso, mai, 1968.

⁵ Al. Tănase, *Democrație — umanism — personalitate*, Revista de filozofie, nr. 5, 1969, p. 568.

Il en résulte comme une conclusion-postulat l'idée selon laquelle le politique est devenu à la fois une dominante de l'époque contemporaine et une dimension intrinsèque du statut existentiel de l'homme de nos jours.

L'issue de l'univers politique est une impossibilité, mais le fait n'engendre pas en soi l'alliénation de l'homme, celui-ci ayant la possibilité (dans certaines conditions) de faire du politique un facteur virtuel de son accomplissement en tant que personnalité.

Conscient de la nécessité d'un examen différencié des influences du phénomène politique sur l'univers humain, fonction, avant tout, de la nature du système socio-politique, l'auteur relève quelques unes des dimensions de cette relation dans le socialisme — régime où le politique représente une manière fonctionnelle de formation et d'affirmation d'un homme pluridimensionné.

L'ACTIVITÉ POLITIQUE DE NICOLĂE IORGA CONTRE LE FASCISME

AUGUSTIN BUDUȘAN

Apparus après la première guerre mondiale, sur le fond du chaos et de la crise générale de la société capitaliste, comme expression de l'impuissance des classes dominantes de diriger avec les anciens moyens (visant, d'ailleurs, l'impossibilité de ces classes de freiner les mouvements révolutionnaires de la classe ouvrière), les mouvements fascistes connaissent une ampleur extraordinaire, sur le plan général européen (bien sur, dans des formes et des modalités différentes) et spécialement lors de l'instauration du fascisme en Allemagne.

Les explications données à ce phénomène sont différentes et se rapportent aux positions de classe dont elles ont été élaborées.

Analysant la manière spécifique dans laquelle a évolué la direction réactionnaire prise par les couches dirigeantes aux Balkans et les causes pour laquelle elle a adopté d'autres formes qu'en Allemagne et en Italie, Lucrețiu Pătrășcanu prend en considération quelques éléments relativement communs qui tiennent de la structure social-économique de ces pays, y compris le grand pourcentage de la population paysanne (78—88%), la grande partie de la petite propriété et non pas du prolétariat agricole à l'intérieur de cette masse, l'existence de grands propriétaires comme l'une des principales classes dominantes, la faible représentation de la petite bourgeoisie citadine et, enfin, l'idée que dans tous ces pays, les bourgeoisies nationales sont, en général, faibles¹.

Tous ces éléments ont imprimé un autre contenu et une autre tendance aux conflits sociaux, mais sans annuler, dans ces pays, le désir d'une partie des chefs de la bourgeoisie et de grands propriétaires d'instaurer un gouvernement de „main forte“, ayant des pouvoirs de dictature et qui fasse disparaître toutes les formes et les institutions démocratiques. C'est comme ça qu'on explique l'encouragement et l'appui dont ont joui, un certain temps, les organisations fascistes de notre pays, commençant avec la Garde de la conscience nationale et finissant par la Garde de fer, de la part des partis politiques bourgeois.

Dès le commencement, elles ont été „des organisations nées et soutenues comme instruments dirigés contre le mouvement ouvrier et les partis démocratiques, ayant pour but la scission du mouvement ouvrier, employées pour gagner la confiance et la sympathie d'une partie de la paysannerie“².

La puissante crise économique, qui a affecté aussi notre pays, a signifié sur le plan politique une opposition ouverte entre les forces réactionnaires qui poursuivaient l'instauration d'un gouvernement de „main forte“ et les forces révolutionnaires et progressistes dirigées par le Parti Communiste Roumain, ralliées avec des intellectuels et des hommes politiques bourgeois à vues démocratiques qui voulaient empêcher l'évolution de notre pays vers le fascisme.

¹ Lucrețiu Pătrășcanu, *Sub trei dictaturi*, Ed. politică, București, 1970, p. 130—132.

² *Ibidem*, p. 138.

Ces événements ont déterminé à l'intérieur de l'intellectualité roumaine un processus avec une évolution complexe mais très rapide, l'opposition nette contre une politique qui usait pleinement d'assassinats et d'attentats politiques. „Le danger hitlérien imminent a éveillé très rapidement les énergies d'une intellectualité progressiste par tradition“³. Certainement, au centre de ce processus se situaient les intellectuels communistes auxquels s'était jointe la majorité des personnalités de la science et de la culture roumaine.

Une place de premier ordre occupe parmi ces personnalités le grand historien de renommée mondiale Nicolae Iorga, dont la vie et l'activité ont été subordonnées à l'amour profond pour sa patrie et pour son peuple, même s'il n'a pas toujours réussi à trouver les meilleures voies de les réaliser. Une première remarque qu'on pourrait faire sur son activité antihitlérienne, c'est que dès les premières décennies de notre siècle, il a protesté vigoureusement contre les théories qui parlaient d'une prétendue supériorité des races. Dans son ouvrage „Pensée et fait allemand“, paru en 1918, il écrivait: „pendant la guerre... on a parlé d'ailleurs chez nous aussi d'une race allemande, unique, unitaire, des mêmes ancêtres et du même sang... et aspirant à la domination du monde, que cette race ne voulait partager avec personne“⁴. En opposition avec ces opinions réactionnaires transformées pendant la dictature hitlérienne dans une politique d'Etat, le savant roumain militait pour une vision large sur l'histoire, vision d'après laquelle la race allemande de même que les autres ont reçu l'influence des autres races, des autres civilisations. Cet idéal manifesté encore plus longtemps avant l'ascension du fascisme, fera de Nicolae Iorga l'un des plus conséquents et fervents défenseurs de l'indépendance et de la souveraineté de la Roumanie. Il faut encore remarquer une autre caractéristique de son attitude patriotique, antifasciste, que le grand historien a pris une position ferme contre la politique fasciste de force et de dictat lorsqu'elle s'est manifestée aussi contre les autres peuples d'Europe (Autriche, Tchécoslovaquie, Pologne, Yougoslavie etc.).

Sa foi intime excluait l'idée de la divisibilité de la paix, proposant, en échange, une solidarité organique, active, de tous les peuples.

En se rapportant aux peuples du sud-est européen, au danger qui planait sur ces peuples de la part de l'Allemagne hitlérienne, N. Iorga visait une entente pacifique des peuples de cette zone, entente qui ne se réduise seulement à des alliances d'Etat qui peuvent être „éphémères“; il s'agit „des liaisons entre peuples qui puissent servir nos intérêts communs“. Ces idées fondamentées sur sa conception sur l'histoire et les „raison d'être“ de chaque peuple qui, pour pouvoir se développer, doit jouir d'une vie libre et indépendante, Iorga rejetait avec vigueur les théories nazies qui préconisaient le manque de „raison d'être“ des petits Etats.

³ Titu Georgescu, *Intellectualii antifasciști în publicistica românească*, Ed. științifică, București, 1967, p. 13.

⁴ Nicolae Iorga, *Cugetare și faptă germană*, Iași, 1918, p. 3.

Dans son article intitulé suggestivement „la théorie de l'espace vital“ (l'axe central de la théorie fasciste de domination et d'expansion) notre historien résume sa conception sur les relations qu'il faut instaurer entre Etats „sans tenir compte de leur étendue et de leur pouvoir“.

„Chaque fois, écrit-il, que les Etats croiront qu'il est nécessaire de prendre en considération ces deux éléments, ils se tromperont. Les nations chercheront l'espace vital, mais pour elles le sens est autre. Elles peuvent s'étendre par esprit en esprit, par activité en activité. Et cela, sans violer les frontières, sans ouvrir une blessure“⁵.

Analysant avec lucidité et réalisme la situation politique d'Europe, surtout après 1933, il va mettre en évidence le mépris pour les principes, „l'indifférence pour le résidu de grandes civilisations, à leur place apparaissant „la volupté de détruire, la fureur d'anéantir“. Ce sont des paroles qui soulignent que Nicolae Iorga a surpris avec exactitude, confirmée par les faits, la systématique politique d'intimidation menée par l'Allemagne.

Tout cela nous permet d'apprécier que par une telle position, doublée aussi par une attitude militante, Iorga s'inscrit parmi les premiers qui par leur parole et leur fait se sont identifiés avec la lutte pour la défense de l'indépendance et de l'être national des peuples menacés par le danger fasciste. L'indépendance pour laquelle il militait, il la considérait non pas un privilège des peuples nombreux et des Etats qui disposaient de plusieurs „moyens mécaniques de lutte“, mais par contre, comme un principe inaliénable de tous les Etats de décider à eux seuls de leur propre sort.

Comprenant dès le premier moment que la politique expansionniste de l'Allemagne fasciste menace directement aussi notre pays, N. Iorga, avec le prestige de l'historien et de l'homme de science, faisant appel aux traditions historiques de lutte du peuple roumain pour l'indépendance, insistera jusqu'à la mort pour „l'indépendance et pour ce qu'il faut faire pour sa défense“.

Dans son article manifeste „Méfie-toi, mon peuple...“, écrit à l'occasion de l'invasion de l'Autriche par l'Allemagne, il critique avec véhémence la doctrine nazie qui lie les droits de l'Etat allemand dans n'importe quel pays de la présence des populations allemandes, surprenant que cette tendance d'expansion n'est pas seulement politique mais aussi économique, avertissant le peuple roumain sur le danger „qui menace notre pays“.

Très significatives, pour sa position nettement antihitlérienne, sont ses actions pour conjuguer les efforts sur le plan international pour combattre le substrat agressif et réactionnaire de la doctrine fasciste. En partant de la conviction que le droit historique sacré de chaque nation ne peut être imposé de soi, qu'il doit être défendu et soutenu, N. Iorga a initié un cycle de conférences entre 1936—1937 en France, Belgique, Hollande, Italie, Suisse, qui se proposaient de présenter la Roumanie en confor-

⁵ Nicolae Iorga, *Teoria spațiului vital*, în „Neamul românesc“, 14 iunie 1939.

mité avec son histoire réelle, falsifiée et mutilée par ceux qui étaient intéressés à sa division.

„Il n'existe aucune chose qu'on ne nous conteste dans notre passé. Toutes les valeurs présentes, d'ailleurs toute la légitimité de notre existence et toutes nos aspirations vers l'avenir on nous les refuse avec une incompréhension et quelquefois avec une brutalité sans pareil... On nous dit que le Danube n'est pas le nôtre, qu'au bord de nos rivières nous avons eu des précurseurs qui ont donc plus de droits que nous. On en cherche des preuves aussi dans notre vocabulaire“⁶.

Ce sont des paroles très significatives pour la manière dont notre grand historien a compris qu'il faut s'identifier avec les aspirations d'indépendance et de souveraineté de son peuple.

N. Iorga plédait pour les droits et l'indépendance de la Roumanie non pas au détriment des autres Etats et peuples, mais conformément à sa vision sur l'histoire, vision qui soutient qu'il n'existe pas de „petits Etats mais des nations sacrées et des civilisations originales“, il souligne l'idée qu'avant tout, „les sociétés humaines doivent s'appuyer sur le respect réciproque“.

En ce qui concerne nos relations avec la Hongrie, il propose au lieu d'une politique de discorde, politique soutenue par l'Allemagne et l'Italie, qu'on affirme l'entente, s'agissant „de deux peuples qui depuis des siècles entiers ont collaboré avec la bêche et l'épée“, que „les réalités roumaines qui constituent l'immense majorité roumaine“⁷ s'opposent aux préjugés vieillis, défenseurs des intérêts d'une oligarchie.

L'évolution des événements politiques dans les années 1938—1939 (l'invasion de la Tchécoslovaquie, l'agression sur la Pologne etc...) a clairement démontré les intentions de l'Allemagne et de l'Italie de satisfaire aux prétentions révisionnistes de la Hongrie par la division d'une partie du territoire de la Roumanie.

Face à ces intentions, la position de Nicolae Iorga n'a souffert aucun changement, par contre, on assiste à une amplification des formes et des modalités par lesquelles Iorga dévoilait que „contre ce fantôme qui viendrait nous menacer, nous avons un autre moyen de réaction que l'argument: tirer des coups de fusil“⁸.

Malheureusement, les faits et les événements que nous venons d'analyser et qui dénotent la position ferme de Iorga contre les fascistes, faits signalés et présentés par lui comme un danger pour les intérêts de notre pays, se sont réalisés. Dès les années 1939—1940, la pénétration économique de l'Allemagne (évidemment, non seulement économique; d'ailleurs Iorga a prédit beaucoup plus avant que l'expansion est politique aussi qu'économique), „la repartition“ de la Roumanie, malgré sa position et ses richesses, dans sa sphère d'intérêts, l'intensification de l'activité de la Garde de fer a conduit en 1940 à l'instauration de la

⁶ Nicolae Iorga, *Poporul românesc și marea*, Ed. Datina românească, Vălenii de munte, 1938, p. 5.

⁷ Nicolae Iorga, *Istoria răspunde pretențiilor*, în „Neamul românesc“, 15 noiembrie 1939.

⁸ v. „Timpul“ din 19 aprilie 1938.

dictature militaire-fasciste. Dans ces conditions, N. Iorga, employant les moyens dont il disposait, a combattu les théories nazies sur la race inférieure et supérieure, sur l'espace vital, sur l'agression, en les appréciant comme annonceurs du „bruit infernal des canons et des mitrailleuses“, surprenant très exactement le substrat plus profond du nazisme, ses liaisons avec le grand capital industriel et agraire prussien.

L'attitude antihitlérienne de Iorga s'est manifestée avec une grande vigueur contre les organisations fascistes de notre pays et tout spécialement contre la Garde de fer, qu'il considérait comme simples „agences“ hitlériennes en Roumanie.

Dès le commencement de l'activité de la Garde de fer par „... des démonstrations et des assauts“ huliniques, il attirait l'attention aux personnalités politiques, dans les débats parlementaires, réclamant des mesures énergiques contre ceux qui organisaient des processions „sous le drapeau hitlérien importés de Berlin“.

D'ailleurs, l'une des préoccupations de Nicolae Iorga a été de démontrer que „les révolutionnaires en chemises colorées allant en colonnes d'attaque et dans des autocamions, ne sont qu'une „falsification grotesque“ de certains phénomènes occidentaux. Très nettement apparaît, dans ce contexte, le refus de Iorga d'accepter pour les réalités de notre pays comme forme de gouvernement la dictature, bien qu'elle soit royale ou fasciste, orientation qu'il a imprimée aussi au parti qu'il conduisait.

A l'assemblée de 1935, il s'élève contre l'idée d'une dictature, insistant sur l'annulation des mesures antidémocratiques, pour ne pas tomber „plus tard dans le désastre de la dictature fasciste“. En 1939, dans son discours au Sénat, il reprochait aux gouvernements l'impuissance manifestée vis-à-vis des organisations fascistes, en réaffirmant son opposition contre n'importe quelle forme d'imitation des réalités „qui ne nous appartiennent pas“.

Dans une période (1935—1940) quand la politique de terreur de la Garde de fer est devenue très évidente, on trouve dans les écrits de Iorga une critique extrêmement sévère, parfois même violente du mouvement fasciste de chez nous, sous tous les aspects, comme idéologie, comme méthodes et pratiques politiques.

Dans les débats du Sénat sur les tentatives des légionnaires d'assassiner le professeur Traian Bratu, recteur de l'Université de Jassy, la parole de Iorga est devenue un véhément réquisitoire contre les légionnaires et contre les gouvernements qui ont permis de pareils actes.

La presse antihitlérienne conduite par le Parti Communiste Roumain a apprécié la parole de l'historien comme beaucoup plus claire, plus catégorique et plus démocratique que celle des représentants des partis traditionnels: „il est très facile d'envoyer un criminel en prison, mais il est regrettable qu'on ne puisse punir les auteurs moraux, qui sont nombreux... parce que ce sont eux qui connaissent comment on met à l'abri les canailles que la conscience d'un pays doit punir“.

Choissant ces paragraphes de l'intervention de Iorga dans le Parlement, la revue „Reporter“ sous la signature de Ion Popescu Puțuri, appréciait que „Monsieur le professeur N. Iorga, voulant donner une

leçon aux partis démocratiques, a demandé des choses simples, mais décisives⁹.

Synthétisées, les mesures de Nicolae Iorga seraient: des actions radicales contre les auteurs moraux, la dissolution morale de la Garde de fer, „qui mène le pays à la guerre civile“, des mesures contre les journaux „dont la lecture est dégoûtante et abominable, journaux qui déterminent la jeunesse de devenir des assassins et des bourreaux“.

Evidemment, l'adoption de toutes ces mesures aurait été capable, sinon d'éliminer totalement les organisations fascistes de la vie politique du pays, au moins de stopper leur ascension.

Mais, comme le savant, lui aussi, a souligné plusieurs fois, pour cela était nécessaire le réveil à la réalité des gouverneurs du pays, qui continuaient „de se faire des calculs erronés et n'osaient pas un geste énergique vers la conspiration et la démagogie, maintenant les seules forces vives dans un pays de politique intéressée et politique vers laquelle je continuais d'avoir une désapprobation publique, décisive, qui ne pouvait que me provoquer des ennemis, mais que je haïssais jusqu'à la fin“¹⁰.

Malgré l'accroissement des menaces de mort de la part de la Garde de fer, malgré le déclenchement dans la presse légionnaire d'une vraie campagne de calomnie, N. Iorga est resté fidèle à des principes pour lesquels il a milité toute la vie et auxquels il a dédié son immense oeuvre, l'indépendance et la liberté de son peuple, principes pour lesquels il a payé avec sa vie. De ces considérants, même si notre grand historien n'a appartenu formellement à aucune formation antifasciste, préférant les voies légales (son écriture et la tribune parlementaire), on peut le considérer parmi les premiers dans la famille des intellectuels roumains antifascistes.

ACTIVITATEA POLITICĂ A LUI NICOLAE IORGA ÎMPOTRIVA FASCISMULUI

(R e z u m a t)

În rîndurile intelectualității românești care și-a manifestat deschis opoziția față de ascensiunea fascismului în țara noastră, de încercările forțelor reacționare de a instaura un regim de dictatură, un loc de primă mărime îl ocupă savantul, istoricul de renume mondial Nicolae Iorga. Viața, activitatea sa politică, întinsa sa operă, din care răzbate profunda dragoste de patrie și popor, au constituit tot atâtea momente de caldă pledoarie pentru apărarea independenței, suveranității și ființei naționale a poporului român. Prin intermediul marilor sale sinteze asupra istoriei poporului nostru, prin luările sale de poziție în parlament, prin suita de conferințe și prelegeri ținute la radio sau în săli publice, Nicolae Iorga va ține mereu trează conștiința națiunii române asupra pericolului pe care-l reprezintă pentru independența și suveranitatea României mișcările fasciste, consecințele funeste ce ar rezulta pentru țara noastră dintr-o apropiere de puterile Axei fasciste.

⁹ Nicolae Iorga, *Intervenție în senat* cf. Titu Georgescu, *op. cit.*, p. 339.

¹⁰ Nicolae Iorga, *O viață de om*, Ed. Minerva, București, 1972, p. 611

IMPLICAȚIILE IDEII DE LIBERTATE ÎN FILOSOFIA KANTIANĂ

VASILE MUSCA

Aproape toți marii filosofi clasici germani, începînd de la Kant și trecînd prin Fichte pînă la Hegel, au reclamat cu insistență o anumită lipsă de receptivitate și înțelegere a contemporanilor, opacitatea intelectuală a acestora pentru toate acele idei înaintate pe care, într-o torențială abundență, gîndirea germană le afirmă cu îndrăzneală în epoca de la hotarul secolului al XVIII-lea cu secolul al XIX-lea. Obtuzitatea intelectuală acuzată de gînditorii clasici germani apare cu atît mai gravă cu cît spiritele strălucite ce se afirmă acum tumultuos în cultura germană trăiesc cu sentimentul că se află în mijlocul unui reviriment filosofic fără precedent în întreaga istorie a gîndirii omenеști.

Care este totuși ideea cheie care se oferă interpretului doritor să deschidă toate porțile înțelegerii masivelor construcții conceptuale ale sistemelor făurite de marii gînditori clasici germani?

O asemenea idee cheie există și ea este ideea de libertate. Kant cel dintîi între numeroșii săi contemporani, străluciți literați și gînditori ca Fichte, Schiller, Goethe, Hegel, apasă pe ideea de libertate cu un accent de adîncă gravitate metafizică, văzînd în libertate nu numai expresia cea mai fidelă a lumii numenale dar și formula ce închide în ea sub un capac definitiv întreg sensul și întreaga valoare a existenței omului în univers. În planul conceptual al celor trei opere chriticiste fundamentale ideea de libertate este urmărită în diferitele sale ipostaze și forme de realizare: în *Critica rațiunii pure*, libertatea ca și cunoaștere teoretică, în *Critica rațiunii practice* libertatea ca și acțiune morală iar în *Critica puterii de judecată*, libertatea ca și creație artistică. Ideea de libertate constituie forța unificatoare care centralizează și organizează întreg edificiul sistemului kantian și din perspectiva acesteia trebuie privite și pricepute toate ideile ce le proclamă criticismul și care în noua lor lumină își dezvăluie înțelesul mai simplu și mai clar, ascuns înainte.

Orice cercetare întreprinsă cu simț chiar minim al realității sociale dezvăluie cu claritate originea burgheză a ideii de libertate în gîndirea modernă. La temelia ideii de libertate stau două rădăcini diferite: una teoretică de cunoaștere a realității și alta practică de transformare a realității.

a) *Rădăcina teoretică.* Filosofia constituie o formă de expresie a spiritului, care se realizează în planul cel mai înalt și totodată cel mai abstract al conștiinței omului. Situată la nivelul cel mai înalt al conștiinței, acela al abstracțiilor pure, aceasta nu înseamnă că filosofia face dintr-o dată abstracție totală de realitate. Îndepărtarea filosofiei de realitatea cea mai concretă îi asigură o relativă independență de mișcare care nu poate fi împinsă pînă la ruptura absolută față de realitate. Toate marile sisteme de gîndire apărute în decursul evoluției seculare a cugetării filosofice a omenirii confirmă constatarea că actul de autentică filosofare trebuie să-și asigure solide puncte de susținere în cuprinsul realității din care își extrage substanța sa. Marile îndemnuri și rodnicele sugestii care au deschis orizonturi mai încăpătoare cugetării filoso-

face s-au hrănit toate din acele probleme fundamentale cu privire la realitate pe care și le-a pus mintea iscoditoare a omului. Luată astfel filosofia modernă aproape în fiecare din numeroasele fragmente a căror succesiune îi alcătuiesc istoria sa de la Bacon și Descartes încoace respiră din suflul cald și permanent proaspăt al vieții și al realității. Neatrădându-și originea sa burgheză, filosofia modernă n-a renunțat niciodată cu totul la dorința esențial practică de a-l instala pe om ca stăpîn al realității în care trăiește. Ambiția ultimă ce a nutrit-o, deschis sau ascuns, filosofia modernă a fost de a-i oferi omului un îndrumar sigur în viață, care să-i consacre succesul asupra realității și desigur că în acest sens se poate vorbi fără rețineri de orientarea de la început pragmatică a gândirii moderne. Dorința aceasta, ce a dat un prim impuls gândirii din epoca Renașterii, va fi activă și în continuare exercitîndu-și influența hotărîtoare asupra întregii gândiri moderne. A așeza pe om stăpîn al naturii — dominus naturae —, al naturii externe obiective și al naturii interne subiective este cuvîntul de ordine trecut cu litere mari în programul filosofiei epocii moderne. Omul trebuie să se găsească în posesia unui instrument capabil de a înlătura definitiv sau măcar de a învinge temporar toate acele obstacole ce i le ridică permanent în față viața, de la naștere și pînă la moarte și, dacă este cu putință, să-l treacă cu bine și peste bariera ultimă și cea mai grea a vieții: moartea. Acest mijloc omnipotent cu care omul poate acționa împotriva naturii este cunoașterea încorporată ca știință într-un ansamblu unitar de idei și concepte.

Tot ce omul a ajuns pînă în prezent și tot ce va ajunge în viitor datorează științei. Cultivarea științei rămîne indemnul pe care Bacon și Descartes l-au trecut în testamentul lor filosofic lăsat epocii moderne. Cu aceasta sentimentul de siguranță al omului în acest univers ce-i stă potrivnic în față, disputat de dezlănțuirea oarbă a unor forțe distrugătoare, e asigurat prin rezultatele cunoașterii exacte a realității. Prin progresele niciodată întrerupte și prin cuceririle permanent înnoite ale cunoașterii sale omul se îndepărtează tot mai mult de supunerea în fața naturii, se eliberează de tirania acesteia, devenind din sclav stăpîn al naturii. Mutînd tot mai departe în realitate piatra de hotar a stăpînirii sale autoritare, omul ajunge prin cunoașterea naturii liber față de natură. Libertatea astfel concepută, ca rezultat al cunoașterii, nu constituie decît una din formele sub care se prezintă libertatea, forma ei negativă, „libertatea față de realitate“. Această formă a libertății îl opune pe om naturii, îl scoate din ea. Omul iese din lumea naturală, cade de pe scara evoluției sale biologice. Omul s-a putut elibera numai cu foarte multă greutate de iluzia păgubitoare că pentru a domina natura nu trebuie să te situezi în afara naturii, adică să fii liber și independent față de ea. Va trebui ca gîndirea omenească să treacă prin școala dialecticii spre a înțelege formula în aparență atît de paradoxală că natura poate fi dominată supunîndu-i-te, adică cunoscînd-o.

b) *Rădăcina socială*. Toți cercetătorii care au abordat istoria ideilor filosofice și dintr-un unghi de vedere sociologic au arătat, într-o deplină concordanță de păreri, că viziunea asupra lumii făurită de burghezia europeană aflată într-un moment istoric al ascensiunii sale social-poli-

tice se caracterizează prin afirmarea impetuoasă a ideii de libertate. Ideea de libertate a apărut din nevoile social-politice determinate ale luptei contra feudalismului. În acțiunea sa revoluționară burghezia europeană a recurs totdeauna la ideea libertății, ca cea mai importantă armă de luptă în arsenalul ei ideologic, și a chemat-o ca aliatul ei cel mai eficace în frontul ce l-a deschis împotriva ordinii feudale a vieții sociale. Libertatea a fost pretutindeni întiul cuvînt al înflăcăratei tirade prin care burghezia europeană și-a anunțat întotdeauna revoluția sa politică. Libertatea astfel concepută, ca un rezultat obținut prin acțiunea revoluționară social-politică a omului, constituie o a doua formă de manifestare a libertății, forma ei pozitivă, „libertatea pentru a acționa asupra realității”. Această formă nouă a libertății nu îl mai raportează pe om naturii, realității naturale, ci societății, realității sociale. „Libertatea față de realitate” îl scoate pe om din natură așezîndu-l față de ea într-un raport teoretic al cărui principal scop e cunoașterea naturii, în vreme ce „libertatea pentru a acționa asupra realității” îl păstrează pe om în societate situîndu-l față de ea într-un raport practic al cărui menire este transformarea societății. „Libertatea pentru a acționa asupra realității” îl opune pe om societății dar nu-l scoate din ea, pentru a face din el un stăpîn din exterior al societății — dominus societatis. Astfel, ni se lămurește una din dorințele ascunse ce a mobilizat energiile omului modern — aceea de a-și domina mediul social cu mijloacele specifice care-i stau la dispoziție: cunoașterea teoretică și acțiunea practică.

Kant și-a înălțat edificiul sistemului său filosofic pe stîlpii de susținere ai celor trei monumentale opere criticiste, peste care a așezat arcul de boltă al ideii de libertate. O spune chiar el în prefața la *Critica rațiunii practice*. Conceptul de libertate stă în centrul de gravitate al întregii gîndirii kantiene. „Conceptul de libertate, întrucît realitatea lui e demonstrată printr-o lege apodictică a rațiunii practice, constituie cheia de boltă a întregii clădiri a unui sistem al rațiunii pure, chiar și al celei speculative, și toate celelalte concepte (de D-zeu și nemurire) care rămîn în aceasta simple idei fără sprijin, se leagă acum de el, capătă împreună cu el și prin el consistență și realitate obiectivă, adică posibilitatea lor e demonstrată prin faptul că libertatea există într-adevăr; căci această idee se manifestă prin legea morală”¹. În concluzia sa ultimă *Critica rațiunii pure* arătase numai posibilitatea libertății, acum *Critica rațiunii practice* dezvăluie realitatea libertății. În marginile acesteia din urmă libertatea devine din posibilitate realitate, se manifestă ca un fapt real.

În buna tradiție a gustului pentru analitic și pentru folosirea rațiunii în funcția sa critică, care-l apropie atît de mult de luminism, Kant pleacă în desfășurarea considerațiilor sale de la discriminarea pe care o face între două ordini de fapte: ordinea teoretică și ordinea practică. Față de lumea în care trăiește omul poate lua două atitudini diferite. Nu este vorba, deci, cum ne ispitește uneori textul kantian să deducem, de două lumi diferite, una a ordinii teoretice și alta a ordinii practice, ci de una și aceeași lume care provoacă omului două atitudini diferite

¹ I. Kant, *Critica rațiunii practice*, Ed. științifică, București, 1972, p. 90.

în esența lor. Omul nu se simte satisfăcut numai să cunoască lumea în mod teoretic, el dorește și să acționeze asupra lumii în mod practic. În corpul doctrinei kantiene distincția apare ca fundamentală: cunoașterea se înfățișează ca știință, acțiunea se înfățișează ca moralitate. Într-adevăr știința cercetează ceea ce este dat — gegeben, morala determină ceea ce este ordonat — aufgegeben. Știința apare pentru Kant ca un rezultat al rațiunii în întrebuințarea sa teoretică iar morala ca un rezultat al rațiunii în întrebuințarea sa practică. Așa cum nu intraseră în discuție două lumi diferite, una a rațiunii teoretice și una a rațiunii practice, la fel acum nu e vorba de două rațiuni diferite, e una și aceeași rațiune care se manifestă în funcția sa ordonatoare a realității pe două căi diferite: într-o abordare teoretică și într-o abordare practică a acesteia.

Privit și judecat din perspectiva atmosferei spirituale întreținute de curentul luminilor Kant operează o răsturnare radicală în scara tradițională a valorilor în curs: omul are menirea nu numai de a cunoaște teoretic ci mai ales de a transforma practic lumea, afirmând astfel primatul rațiunii practice asupra rațiunii teoretice.

Corespunzător celor două ordini ale rațiunii, rațiunea teoretică și rațiunea practică, întemeietorul criticismului determină și două forme ale libertății: libertatea negativă (Freiheit im negativen Verstande) și libertatea pozitivă (Freiheit im positiven Verstande). „Dar această independență este libertate — în sens negativ — iar această legislație proprie a rațiunii pure, și ca atare practice, este libertatea în sens pozitiv”². În categorica distincție introdusă între libertatea în sens negativ și libertatea în sens pozitiv, prima este o „libertate față de realitate”, ceea ce în aprecierea lui Kant nu constituie o libertate autentică, a doua este o „libertate pentru a acționa asupra libertății”. Libertatea în sens negativ, transportată de romantici pe tărîmul esteticului, se dezvăluie ca o gravă contradicție: ea anulează exteriorul dar în același timp, fiind libertate față de exterior, presupune cu necesitate drept un termen de raportare tocmai exteriorul. Exagerarea libertății negative în numele interiorității arbitrară a subiectului estetic implică în planul vieții sociale o atomizare, pulverizarea unității sociale în atomii subiectivității individuale. Libertatea în sens negativ îl individualizează pe om, izolîndu-l și rupîndu-l de semenii săi. Arta ca manifestare a libertății estetice exprimă izolarea oamenilor, ea nu unește omul cu celelalte sfere ale existenței ci îl delimitează de ea. Arta devine în cele din urmă promotoare a inegalității sociale. Kant a întrevăzut cu limpezime toate aceste implicații ale libertății negative chiar dacă nu știa în ce direcție se poate realiza depășirea lor. „Libertatea față de realitate” nu e singura formă a libertății, libertatea autentică rămînînd „libertatea pentru a acționa asupra realității”. Aceasta din urmă reprezintă treapta superioară a libertății și prin intermediul acesteia dobîndește semnificație și „libertatea față de realitate”. Libertatea pozitivă constituie o libertate de acțiune și vizează ex-

² I. Kant, *op. cit.*, p. 121.

teriorul; libertatea negativă constituie o libertate de desăvârșire individuală ca și personalitate și vizează interiorul. La Kant desăvârșirea interioară a omului ca personalitate are ca scop în ultimă instanță desăvârșirea societății într-un sens luminist indicat de rațiune. De aceea libertatea negativă se subordonează și constituie un mijloc al libertății pozitive în numele primatului rațiunii practice asupra rațiunii teoretice pe care Kant l-a proclamat atât de răspicat. Teoria libertății ridică la Kant problema spinoasă a raportului individ-comunitate: cum se împacă libertatea individului cu exigențele colectivității fără a degenera în anarhism social sau autonomism estetic ca mai târziu la romantici. Legătura între indivizi o realizează rațiunea ca universalitate, pe temeiul acesteia se pronunță identitatea naturală a indivizilor și se realizează consensul libertății lor într-un cadru social. Libertatea se definește ca apartenență și conformitate cu rațiunea. Tipul real al libertății îl constituie adică rațiunea pură privită și considerată din punctul de vedere ideal al activității sale legiferatoare, unificatoare și ordonatoare a realității. Înclinația sa dominant raționalistă îl determină pe Kant să-și pună întrebarea cum acțiunea individuală poate îmbrăca un sens universal. Răspunsul e dat în cea mai înaltă tradiție a raționalismului: prin așezarea oricărei acțiuni individuale pe imperativul categoric ce provine din rațiune. Concordanța acțiunilor individuale se realizează sub egida universalității rațiunii, astfel că și libertatea va avea un sens universal și nu unul individual ca la romantici. Cu cât libertatea pozitivă „pentru a acționa asupra realității“ devine mai greu de îndeplinit, cu atât atenția se orientează mai mult spre libertatea negativă „față de realitate“ care, din treaptă ce duce la atingerea formei superioare a realității, personalitatea, se transformă într-un scop în sine încă la Schiller. Romanticii asimilând noțiunea de libertate cu reprezentarea estetică a libertății negative „față de realitate“ se refugiază într-un bastion al rezistenței, de unde sensurile sociale ale realității fiind estompate acestea cad pe un plan secund de importanță. Încă la Kant libertatea acțiunii pozitive într-o societate în care nu există nici o condiție spre realizarea unei activități în sens constructiv pretinde prea multe condiții spre a fi îndeplinită. Romanticii fac să cadă orice sens real și cu aceasta orice sens universal colectiv al realității; orice semnificație universală apărând ca o îngădire a libertății individuale subiective.

La o analiză serioasă se dezvăluie sensul limitat al doctrinei morale kantiene, Kant subliniind mai tare aspectul negativ al libertății — „libertatea față de realitate“. Etica sa se fundamentează pe ideea libertății, dar aceasta, scoasă din orice determinare spațială sau temporală, e proiectată pe un fundal metafizic care prin caracterul său abstract transformă moralitatea într-o sferă suprasensibilă a libertății, ce stă în fața acțiunii omenești concrete ca un templu cu ușile veșnic închise. Așa se face că legea prin care libertatea se manifestă în lumea faptei omenești îmbracă în ochii lui Kant o solemnitățe și demnitate divină. Termenul „divin“ îi scapă des din pană lui Kant atunci când se referă la moralitate, conferind doctrinei sale o aureolă supranaturală. Kant alunecă în religiozitate. Ceea ce îl preocupă în mod esențial nu este a stabili determinarea calitativă a

binelui și a răului spre a da un curs valorilor morale sau virtuților omenești în vigoare, ci dorința de a impune activității omenești o normă uniformă și o disciplină riguroasă sub forma unui imperativ categoric, a unui comandament necondiționat — îndeplinirea datoriei. Interpretării criticismului au consacrat pagini pline de entuziasm cultului kantian pentru supunere și ascultare, dezvăluind acele laturi profunde prin care această morală a imperativului categoric, ce limitează sensul libertății reale, se înrădăcește adânc în vechea mentalitate prusacă. Cultul datoriei stă pe buzele oricui în această lume făcută mai ales din funcționari și soldați, care a fost lumea germană a vremii lui Kant, și îi rezumă o tradiție dominantă de secole. Tendința de evaziune în religioși prin substituirea obligației religioase cu obligația morală a sesizat-o Schopenhauer în ascuțita sa critică a moralei kantiene. Morala kantiană a imperativului categoric e morala unui imperativ relativ care ascunde înțelesurile reale ale libertății, reținând aspectul ei negativ travestit în haină religioasă.

IMPLICATIONS DE L'IDÉE DE LIBERTÉ DANS LA PHILOSOPHIE DE KANT

(Résumé)

Les philosophes classiques allemands, Kant y compris, ont accusé avec insistance leurs contemporains d'un certain manque de compréhension à l'égard de leur pensée dont l'obscurité au niveau de l'expression concrète, stylistique, tout au moins, y comptait pour beaucoup.

Il y a, tout de même, une idée-clef qui ouvre la porte de la compréhension des grands systèmes de la pensée classique allemande: l'idée de liberté.

Pour Kant elle devient la clef de voûte de tout un système de la raison pure. Il distingue deux formes de la liberté: celle de la raison dans son exercice théorique et celle de la raison dans son exercice pratique. La première sera „la liberté par rapport à la réalité“, la seconde „la liberté pour agir sur la réalité“. Le primat de la raison pratique par rapport à la raison théorique imposera comme forme supérieure „la liberté pour agir sur la réalité“.

LIMBAJUL SIMBOLIC AL LOGICII

MIRCEA BALAIȘ

1. **Prezentare.** Simbolizarea este un procedeu semiotic, larg utilizat în știința contemporană, care constă în exprimarea cu ajutorul unui limbaj simbolic a termenilor și propozițiilor unei anumite teorii științifice. Simbolizarea presupune deci „abandonarea sensului concret al termenilor proprii teoriei“ [1, p. 55]. Cuvintele și frazele sînt înlocuite cu simboluri, respectiv expresii simbolice care le vor reprezenta riguros din punct de vedere semiotic. După părerea multor autori între simbolizare și formalizare deși există o strînsă interdependență ele nu se identifică. Astfel, după R. Blanché, „... simbolizarea și formalizarea fiind două demersuri distincte și teoretic separabile, ele se găsesc în fapt strict asociate, deoarece a doua este considerabil facilitată de prima“ [1, p. 57.]. Formalizarea vizează degajarea structurii invariante a unei teorii și în acest scop utilizează limbajul simbolic. Fiecare știință are un limbaj simbolic propriu. În procesul de formalizare a științelor, alături sau împletit cu acest limbaj simbolic specific, apare și un alt limbaj simbolic, mai general — limbajul simbolic al logicii.

Structura unui limbaj cuprinde în general două părți principale: vocabularul V și gramatica G . Notînd cu L limbajul logicii el va avea structura generală:

$$L = V \cup G \quad (1)$$

(unde \cup este simbolul reuniunii).

Detaliînd această structură vom întîlni în cadrul vocabularului V simboluri pentru variabile S_v , simboluri pentru constante logice S_c și anumite semne auxiliare S_a care nu au o semnificație independentă :

$$V = \{S_v, S_c, S_a\}. \quad (2)$$

În cadrul gramaticii G există două tipuri de reguli, *reguli sintactice* R' care cuprind reguli de formare R'_1 , reguli de transformare R'_2 și reguli de selectare R'_3 și *reguli semantice* R'' care cuprind reguli de designare R''_1 și reguli de adevăr R''_2 .

$$G = \{R', R''\} \quad (3)$$

Prin urmare, structura detaliată a limbajului simbolic al logicii L va fi :

$$L = (V \cup G) = \{S_v, S_c, S_a\} \cup \{R', R''\}. \quad (4)$$

Regulile sintactice indică modul corect de operare cu simbolurile și expresiilor simbolice fără a lua în considerare semnificația lor.

Astfel, regulile de formare ne indică modul corect de alcătuire a termenilor din simbolurile inițiale și a expresiilor din termeni (de ex. regulile de alcătuire a formulei); regulile de transformare ne indică modul corect de trecere de la o formulă (expresie corectă) la alta (de ex. regulile de deducție); regulile de selectare ne permit alegerea unor for-

mule din mulțimea acestora și considerarea lor ca formule primitive (axiome), din care pot fi derivate apoi, pe baza regulilor de deducție, toate celelalte formule. Aplicarea regulilor sintactice asupra vocabularului generează sintaxa logică a cărei formulă va fi deci:

$$\text{Sin. } (L) = (V \cup R'). \quad (5)$$

Regulile semantice exprimă condițiile de semnificație a simbolurilor logice și de semnificare a formelor sau constructelor logice designate prin aceste simboluri. Astfel regulile de desemnare stabilesc condițiile de referință a simbolurilor, în timp ce regulile de adevăr stabilesc condițiile de valabilitate semantică a operațiilor logice cu simbolurile (de ex. regulile de adevăr ale operatorilor propoziționali). Simbolic, semantica limbajului L va fi:

$$\text{Sem. } (L) = [(V \cup R') \cup R''] \quad (6)$$

Dacă sintaxa unui limbaj poate fi considerată relativ independentă de semantica lui, cum se observă în formula (5), semantica include necesarmente sintaxa, conform formulei (6). Ca unitate a sintaxei și semanticii limbajul L va avea formula:

$$L = [\text{Sin. } (L) \cup \text{Sem. } (L)] \quad (7)$$

Formula (7) nu face altceva decât să descrie sumar structura generală a unui limbaj simbolic fără a evidenția specificul limbajului simbolic al logicii. Pentru a releva acest specific, și pe această bază a dezvălui rostul și importanța simbolizării, va trebui să analizăm din punct de vedere metalogic (în speță semantic) simbolurile logice. Analiza noastră se va întemeia pe teoria sintetică a semnificației elaborată de filosoful canadian Mario Bunge [2] care, după părerea noastră, concordă cu teoria materialist dialectică a cunoașterii și reprezintă o remarcabilă contribuție la întemeierea unei noi teorii a semanticii.

2. Analiză semantică. Simbolurile logice constituiesc o categorie distinctă de semne și, ca orice semn, au drept funcție principală „comunicarea a ceva cuiva, informarea despre ceva“, cum remarcă filosoful polonez A. Schaff [3, p. 191]. Conform tipologiei semnelor elaborată de acesta, bazată pe criteriul funcționării semnelor în procesul de comunicare, simbolurile logice se încadrează în tipul *semnelor substitutive*, categoria *simbolurilor*. În general simbolurile au trei trăsături caracteristice: „1. lucrurile materiale reprezintă noțiuni; 2. reprezentarea se întemeiază pe o convenție care trebuie cunoscută pentru ca să putem înțelege simbolurile; 3. reprezentarea convențională se bazează, în forma ei exterioară, pe o reprezentare senzorială a noțiunii abstracte, pe care o exprimă semnul...“ [3, p. 202].

Principala caracteristică a simbolului este faptul că el înlocuiește un obiect ideal, o noțiune abstractă printr-un obiect material care funcționează ca semn. „Înțelesul cel mai profund al simbolurilor... constă în accesibilitatea noțiunilor abstracte, prezentând noțiuni abstracte sub forma unui obiect material, adică mai ușor de cuprins cu mintea și de păstrat în memorie“ [3, p. 204].

Simbolul logic are, ca orice simbol, un caracter convențional care rezidă în caracterul convențional al raportului dintre configurația concretă a semnului grafic și semnificația constructului logic pe care îl designează. De exemplu, unii logicieni designează cuantificatorul existențial prin simbolul \exists , alții prin E , și alții prin Σ . Deși configurația concretă a simbolului ales este convențională, odată stabilită această convenție trebuie respectată riguros în cadrul aceluiași limbaj (teza lui F. de Saussure). Aceasta permite indicarea, înțelegerea și distingerea simbolului de altele.

Spre deosebire de alte categorii de simboluri, simbolurile logice și expresiile compuse cu ajutorul lor au un caracter *abstract*, în pofida configurației lor concret-senzoriale. Înșușirea semnificației simbolurilor logice și manipularea lor în cadrul limbajelor formalizate presupune în mod necesar o gândire abstractă, presupune îndepărtarea tot mai mare de intuiția sensibilă, cu toate că această manipulare se realizează la nivel senzorial.

Analiza în profunzime a acestui fenomen necesită un studiu psihologic și în general gnoseologic, ceea ce însă depășește cadrele lucrării de față. Din punct de vedere semantic explicația acestui fenomen constă, credem noi, în caracteristica funcției de semnificare a simbolului logic, funcție care este rezultatul compoziției între funcția de designare și cea de semnificație [4, p. 6].

Simbolul logic este un semn *substitutiv*, adică nu are o semnificație proprie, el doar *înlocuiește* (*designează*) un construct logic care are drept semnificație un concept logic. Schema acestui proces semantic ar fi deci următoarea: Simbol — D —————> construct — M —————> concept



în care D este funcția de designare, M funcția de semnificare și Sig funcția de semnificare. Exemple:

a) Expresia simbolică $p \vee q$ designează o „schemă de propoziție disjunctivă“ care este un construct (formă) logică ce semnifică conceptul de „propoziție compusă prin conectivul sau, care este adevărată când cel puțin o componentă este adevărată“.

b) Expresia $\forall x F(x)$ designează „o schemă de propoziție universală“ care este construct al teoriei predicatelor ce semnifică conceptul de „propoziție adevărată pentru orice înlocuire a lui x cu un individ din câmpul logic Ω al lui $F(x)$ “.

Situația semantică a unui simbol (sau expresie simbolică) σ aparținând mulțimii simbolurilor logice Σ va fi caracterizată riguros prin funcția de semnificare $\text{Sig.}(\sigma)$ care rezultă din compoziția funcției de designare a simbolului $D(\sigma)$ și funcția de semnificare a constructului corespunzător lui, $M(c)$:

$$\text{Sig.}(\sigma) = D(\sigma) \bullet M(c) \tag{8}$$

care pe baza definițiilor lui D și M [vezi 2], se poate scrie:

$$\text{Sig.}(\sigma) : \Sigma \rightarrow P(c) \times P(\Omega) \tag{9}$$

adică, semnificația lui σ , $\sigma \in \Sigma$ este funcție de la mulțimea simbolurilor logice Σ la mulțimea semnificațiilor constructelor logice corespunzătoare.

Formula (9) exprimă posibilitatea „saltului“ în gândire de la simbol la conceptul logic, făcând abstracție de constructul logic care mediază de fapt legătura lor. Acest salt constă în fond într-un proces de maximă abstractizare, proces ce explică caracterul abstract al însușirii și manipulării simbolurilor logice. De multe ori vorbim de „semnificația“ simbolului sau expresiei simbolice ca și cum acestea ar fi constructele înseși, deși știm că nu este așa. De fapt operațiile și demonstrațiile logice nu sînt incomodate ci, dimpotrivă, sînt facilitate datorită simplificării limbajului. Apare aici o economie nu numai de limbaj, dar și de gândire, economie ce reprezintă una dintre virtuțile simbolizării. Un alt fenomen semantic de aceeași natură abstractizantă care se manifestă în cadrul simbolizării este următorul: la nivelul preponderent sintactic se face abstracție de semnificația constructelor designate de simboluri luîndu-se în considerare doar raporturile logice dintre simboluri, ca și cum ele ar avea loc între constructele înseși. De exemplu, expresia $(p \rightarrow q) \text{ e } q$ ($\bar{p} \vee q$) se citește „ p implică q este echiveridic cu non- p sau q “. Citind așa, deși ne gândim la constructele logice respective, vorbim și operăm numai cu simbolurile.

În cadrul considerațiilor metalogice (semantice) nu putem face abstracție de funcția de designare a simbolurilor și de legătura ei indisolubilă cu funcția de semnificare a constructelor corespunzătoare. Altfel, simbolurile își pierd însăși calitatea lor de simboluri. Acest fapt ni se pare foarte important pentru înțelegerea justă a specificului simbolizării în general și a logicii simbolice în special.

Din perspectiva celor spuse pînă acum apare limpede eroarea de principiu a viziunii formaliste asupra logicii, viziune care, considerînd simbolul logic și matematic nu ca semn ci ca obiect lipsit de orice semnificație, neglijează tocmai caracteristica esențială a simbolului și prin aceasta îl desființează ca semn. Respingînd ca falsă concepția sintacticistă sau formalistă nu putem însă eluda *relativa* independență a sintaxei logice față de semantică. (Principial această *relativă* independență a reieșit foarte clar din observația IV asupra diagramei lui Bunge [4, p. 8]).

Vom înțelege deci prin *sintaxa logică aspectul preponderent sintactic* al logicii, fie că este vorba de teoria acesteia, fie că este vorba de un sistem formalizat al acesteia, reprezentînd totalitatea relațiilor logice dintre constructele logice, făcînd abstracție de referința lor.

Relațiile sintactice desemnează raporturile de *sens* dintre constructe, care reprezintă reuniunea *ante-sensului* cu *post-sensul* acestora. Această distincție în structura logico-sintactică este esențială în cadrul problemei deductibilității, care subsumează două aspecte: stabilirea tuturor *pre-miselor* posibile ale unei expresii (ceea ce reprezintă stabilirea *ante-sensului*) și stabilirea tuturor consecințelor posibile ale unei expresii (ceea ce reprezintă stabilirea *post-sensului* acesteia).

Relațiile sintactice în cadrul unui limbaj simbolic sînt guvernate de legi sintactice, aceste relații designează simbolic relațiile logice de sens dintre constructele logice și se prezintă în mod concret prin constantele logice și combinațiile acestora. Un aspect deosebit de relevant al structurii sintactice a limbajului simbolic al logicii este caracterul ei de *ma-*

aximă extensiune și minimă intensiune din punct de vedere epistemologic, informațional. Extensiunea maximă a structurii sintactice a logicii se întemeiază pe extensiunea maximă a relației sintactice a simbolului logic, relație care poate subsuma și exprima orice tip de relație sau operație din orice domeniu, și între orice fel de obiecte. Explicația rezidă în caracterul de maximă abstracție și generalitate a constructelor logice, respectiv a obiectelor și operațiilor logice.

Dacă sensul constructelor este reprezentat simbolic prin constantele logice, referințele constructelor sînt reprezentate prin variabile logice. Deci cele două tipuri distincte de simboluri logice — variabilele și constantele logice — nu au o situație semantică identică. Variabilele logice servesc designării obiectelor logice care constituiesc referințele constructelor logice — ceea ce se exprimă prin intermediul regulilor de desemnare ale limbajului logic. De exemplu, simbolurile x, y, z, \dots designează indivizi sau obiecte logice care pot desemna orice: obiecte, fapte, stări, proprietăți, etc. Constantele logice designează operatori logici care semnifică raporturile sau operațiile logice asupra constructelor logice și permit exprimarea sensului acestora — ceea ce se stipulează prin intermediul regulilor sintactice ale limbajului. De exemplu, expresia „ $p \& q$ ” are sens reprezentînd o conjuncție între propozițiile p și q , fiind o expresie corect formată, în timp ce expresia $(\&p)q$ nu are sens întrucît contravine regulilor de formare a expresiilor corecte. Mai subliniem faptul că simbolurile logice nu au decît referință conceptuală nu și referință factuală, clasa lor de referință fiind totalitatea conceptelor logice.

Semnificația logică a unui construct logic designat printr-o expresie simbolică implică necesarmente, pe de o parte, realizarea sensului constructelor, ceea ce pentru expresia simbolică înseamnă *corectitudine*, realizată prin satisfacerea regulilor sintactice și, pe de altă parte, realizarea referinței constructelor, ceea ce pentru expresia simbolică înseamnă *reprezentare*, realizată prin satisfacerea regulilor semantice. Dacă ambele condiții sînt satisfăcute, expresia simbolică dobîndește, prin *interpretare*, semnificație logică sau valoare de adevăr. Aceasta se deosebește de semnificația concretă a propozițiilor limbajului natural prin faptul că are un caracter abstract, idealizat. Valorile logice, adevărul și falsul, sînt considerate ca obiecte abstracte, obiecte care pot fi la rîndul lor designate simbolic.

În teoria propozițiilor aceste obiecte abstracte constituiesc atît domeniul cit și codomeniul *funcțiilor de adevăr*. Operatorii logici interpropoziționali pot fi astfel considerați ca *funcții* (corespondențe biunivoce) între valoarea propozițiilor elementare și valoarea propozițiilor compuse, făcîndu-se abstracție de propozițiile înseși.

Putem distinge trei etape succesive în cadrul procesului obținerii conceptului de funcție de adevăr: *în prima etapă* propozițiile sînt simbolizate prin variabilele propoziționale, făcîndu-se abstracție de semnificația lor concretă, iar operațiile logice simbolizate prin constantele logice sînt studiate ca atare; *în a doua etapă*, valorile logice, simbolizate și ele, sînt considerate drept obiecte abstracte între care, sau asupra cărora, pot fi aplicați operatorii propoziționali; *în a treia etapă* operațiile asupra

acestor obiecte abstracte, adică acele corespondențe valorice, sînt considerate ca de sine stătătoare, acestea sînt funcțiile de adevăr.

Procesul de idealizare care conduce la constructul de funcție de adevăr este instructiv și elocvent pentru înțelegerea esenței procesului de simbolizare și formalizare în care gîndirea ajunge să nu mai opereze cu concepte cu conținut determinat, ci cu construcții logice, forme desubstanțializate, idealizate — constructele logice — care sînt exprimate prin intermediul unor formule simbolice. Este incontestabil că simbolizarea facilitează elaborarea constructelor logice constituind în fapt o componentă a acestui proces complex și puțin investigat.

Caracterul de maximă abstracție și generalitate al semnificației logice conferă relației semantice a simbolului logic o extensiune maximă și o intensiune minimă. Este evident că și relația pragmatică a simbolurilor logice va avea aceeași caracteristică.

Intr-un cuvînt, situația semiotică a simbolurilor logice se caracterizează printr-o extensiune maximă și o intensiune minimă, ceea ce întemeiază și explică aplicabilitatea universală a limbajului logico-simbolic. Din punctul de vedere al exprimabilității, limbajul logico-simbolic are cea mai extinsă arie de aplicabilitate, dovedindu-se cel mai exact și cel mai simplu instrument lingvistic. Simbolizarea a fost prezentă în logică încă de la întemeierea ei, dar a devenit instrumentul ei lingvistic adecvat odată cu apariția logicii simbolice. Sub forma ei logică, simbolizarea se împletește cu formalizarea devenind o metodă cu semnificație mai profundă și mai complexă decît aceea de instrument semiotic simplu și universal, devenind o metodă adecvată de tratare logico-formală a teoriilor științifice.

BIBLIOGRAFIE

1. R. Blanché, *L'Axiomatique*, ed. a V. a, P.U.F., Paris, 1970.
2. M. Bunge, *Meaning in Science in Proceedings of the XV-th World Congress of Philosophy*, Sofia-Press, 1973.
3. A. Schaff, *Introducere în semantică* (trad. din l. poloneză), Ed. științifică, București, 1973.
4. M. Balaiș, *Teoria sintetică a semnificației*, Studia Univ. Babeș-Bolyai, Philo-sophia, 1975.

THE SYMBOLICAL LANGUAGE OF LOGIC

(S u m m a r y)

This paper could be looked upon as an attempt of a semantical analysis of the symbolical language of logic. Its base consists in the application of the results of Mario Bunge's synthetic theory of the meaning.

The first part presents the structure of the symbolical language of logic; the second emphasizes the semantical function of the logical symbols which is exprimed within the signification function.

This anylisis takes into consideration the triad symbol-construct-concept from the point of view of their semantical relations.

In sum, the author emphasizes that the semiotical situation of the logical symbols is characterized by a maximum extension and a minimum intention. This bases the universal application of the logico-symbolical language.

STABILITATE ȘI OSCILAȚIE ÎN DINAMICA NOTELOR LA EXAMENUL DE ADMITERE ÎN ÎNVĂȚĂMÎNTUL SUPERIOR*

PETRU ILUȚ

Problema de studiat. Intrucît nota reprezintă în sistemul de admitere în învățămîntul superior criteriul pe baza căruia se face selecția reușit — respins, o pondere însemnată în cercetarea întreprinsă de colectivul nostru o are studierea acestei variabile. Ne-au interesat corelațiile ce există între note și: ocupația părinților, mediul de proveniență, specificul școlii terminate etc. Alături de aceste aspecte am considerat că este necesară și o analiză docimologică a notelor rezultate de la examenul de admitere (în cele două forme ale sale) și cele de la liceu.

Este știut că, mai cu seamă în ultima vreme, modalitatea de admitere în învățămîntul superior, bazată numai pe susținerea de examene scrise și orale încheiate cu acordarea de note, a fost destul de sever criticată. În Franța, bunăoară, examenele (în special cel de bacalaureat) au constituit obiectul unor puternice dispute, ceea ce a determinat efectuarea de studii și anchete pe plan național¹.

Evident, în condițiile în care locurile din învățămîntul superior sînt limitate și candidații depășesc numărul acestor locuri, o selecție se impune. Problema ce se ridică însă — și la care orice societate ce urmărește eficiența funcționării ei nu poate rămîne indiferentă — este dacă prin sistemul actual de examinare și notare, selecția e bine făcută. Adică, dacă nota acordată este un criteriu suficient de obiectiv și suficient de precis pentru societate și pentru individ.

Studii avînd ca obiect asemenea tematică s-au făcut de mai mult timp, ele căpătînd un caracter sistematic prin H. Piéron, cel căruia îi și revine paternitatea acestei noi discipline — docimologia². S-a pus întrebarea, cu ocazia validării unor teste de aptitudini și cunoștințe, în ce grad prin notă se măsoară ceea ce se vrea și se crede că se măsoară. Concluzia la care a ajuns H. Piéron — confirmată ulterior de numeroși alți cercetători — este că nota, în multe cazuri, reflectă mai degrabă personalitatea profesorului decît cunoștințele elevului. Există relativ multe ocazii în care aceeași lucrare scrisă (chiar la matematică!) e evaluată diferit de diverși profesori — și același profesor acordă note diferite pe una și aceeași lucrare la intervale diferite de timp.

S-au evidențiat³ cîțiva factori răspunzători pentru distorsiunile ce intervin în notare:

* Studiul face parte dintr-o cercetare mai amplă întreprinsă de Laboratorul de sociologie al Universității „Babeș-Bolyai“ de-a lungul mai multor ani (începînd din 1969) cu privire la admiteri în învățămîntul superior în Centrul Universitar Cluj-Napoca.

¹ H. Piéron, *Examens et docimologie*, P.U.F., Paris, 1963.

² H. Piéron, *op. cit.*

³ V. Pavelcu, *Principii de docimologie*, Ed. didactică și pedagogică, București, 1968.

a) Climatul psihologic al examenului; gradul de tensiune și încordare morală a întregului grup. Când examenul este concurs, „stressul“ devine și mai puternic;

b) Coeficientul de subiectivitate a examinatorului; fiecare profesor are o scară individuală de distribuție a aprecierilor (variază forma și amplitudinea curbei, centrarea distribuției);

c) Cadrele de referință: același randament este cotelat mai sever într-o clasă ori într-o școală bună și mai indulgent în una mediocră. Nota are valoare relativă la grupul din care face parte cel evaluat, dar sînt multe situațiile în care noi o considerăm la valoarea ei absolută. Acesta este principalul argument împotriva calculării mediei de admitere și pe baza notelor de liceu;

d) Legat de fenomenul de mai sus este „efectul contrast“: aceeași probă mijlocie apreciată în comparație cu una bună este deseori subestimată, iar alături de alta slabă — supraestimată;

e) Pe lângă efectul datorat unei succesiuni imediate, calitativ diferite, a aprecierilor, se constată și o variație în notare legată de ordinea corectării probelor sau ascultării examinațiilor. Este „efectul ordine“, ce arată că locul lucrării scrise sau a răspunsului (la început, la mijloc, la sfîrșit) influențează evaluarea;

f) Cunoscutul „efect halo“ acționează în cazul examenului nu numai în sensul iradierii aprecierii de aceeași natură (pozitivă sau negativă) de la un subiect la celălalt, cînd valorile sînt apropiate, ci, mai ales, în extinderea nejustificată a unor calificative de la un aspect la altul, pentru același individ;

g) Divergențele între examinatori sînt mai mari la probele orale decît la cele scrise. De asemenea, ele sînt mai mari la disciplinele umaniste decît la științele naturii sau tehnice;

h) Fără îndoială, influența tuturor acestor factori (și a altora neamintiți de noi) devine mai puternică în condițiile în care crește oboseala examinatorului și (sau) a examinatului. Or, în actuala formă de desfășurare a concursurilor de admitere, lucrurile nu stau prea bine din acest punct de vedere.

Din multitudinea problemelor pe care o analiză docimologică a examenului de selecție în învățămîntul superior le ridică, ne-am propus în investigația noastră să surprindem relația dintre note în cîteva mari împrejurări. Astfel, am urmărit corelația dintre: pregătirea liceală generală și admitere scris; pregătire liceală generală și admitere oral; admitere scris și admitere oral.

Ne vom opri în cele ce urmează asupra celor trei corelații existente la nivelul general, fără a opera detalierea lor pe institute și facultăți. Adică, vom cerceta care este valoarea predictivă a notelor ce exprimă pregătirea liceală generală pentru notele de la examenul de admitere (în cele două forme ale sale) precum și a notelor de la scris pentru cele de la oral. Vom încerca, apoi, să avansăm unele ipoteze explicative.

Prezentarea rezultatelor. Corelația: pregătire liceală generală/admitere scris. Variabila „pregătire liceală generală“ este reprezentată de noi prin media aritmetică dintre media de la bacalaureat și cea a ultimei

clase de liceu. Desigur, indicatorul poate fi îmbunătățit. Socotim, totuși, că denumirea adoptată este într-un grad destul de mare adecvată.

Să începem cu structura notelor „pregătire liceală generală“ a celor prezentați la admitere. Pe procente (din 7 884 de candidați de la care avem astfel de date), situația e următoarea: 13,5% cu nota între 5—5,99; 29,3% cu nota de 6—6,99; 27% cu 7—7,99; 21,2% cu 8—8,99; 9% cu 9—10.

Nu am avut posibilitatea să facem comparație cu frecvențele acestor note pe totalul absolvenților de liceu, dar e probabil ca ele să nu difere prea mult de cele expuse aici. Putem afirma în acest fel, cu mari șanse de a spune adevărul, că la porțile facultății bat tinerii neselectați din acest punct de vedere, deci din toate categoriile de pregătire liceală generală, inclusiv din categoriile inferioare. De altfel și experiența nemijlocită ne arată cum rezultatele mai slabe din liceu ale unor tineri nu îi rețin pe aceștia în a lua decizia de a se prezenta la concursul de admitere.

Care sînt calificativele acordate unor astfel de candidați la examenul scris? Din cei 1 066 de absolvenți cu note de 5—5,99, 62,3% au căzut la proba respectivă, 16,7%, au luat între 5—5,99, în continuare procentele descrescînd. Ne putem da seama deci că pentru cei cu nota din liceu 5—5,99 există o corelație directă și ridicată cu scrisul. După cum se vede din Tabelul 1, pe măsură ce notele „pregătire liceală generală“ cresc, corelația scade.

Chiar din candidații cu note liceale între 9—10, 13,5% n-au promovat scrisul, 34,7% au realizat note de 5—7 și numai 11,7% au obținut aceeași notă ca în liceu. O asemenea realitate ridică multe semne de întrebare, mai ales o întrebare privitoare la valoarea reală a notelor liceale respective.

Pe total, între variabila „pregătire liceală generală“ și variabila „admitere scris“ există o corelație directă puternic semnificativă: $r = \cdot 35$, $p < \cdot 01$.

În ce privește *corelația pregătire liceală generală/admitere oral*, aceasta se poate urmări în Tabelul 2 (se înțelege că de aici sînt excluși cei care au căzut la proba scrisă).

De remarcat inversiunea față de Tabelul 1: nu există corelație între notele din liceu și cele de la admitere oral pentru primele coloane, ea este însă prezentă la notele liceale mari (ultimele coloane). Cu alte cuvinte, la oral obțin rezultate bune și candidații cu note mici în liceu, pe cînd probabilitatea ca cei veniți din liceu cu note mari să obțină calificative slabe la oral, este mică. (Din 609 candidați cu note „pregătire liceală generală“ 9—10, doar 10,6% s-au plasat sub 7 la oral, 51,5% realizînd nota avută în liceu.)

Pe ansamblul notelor, $r = \cdot 25$, ceea ce denotă o corelație directă și puternică ($p < \cdot 01$), dar semnificativ mai scăzută ca între pregătirea liceală generală/admitere scris. Această diferență se explică și prin faptul că avem de-a face, în cazul comparației pregătire liceală generală/admitere oral, cu o populație deja selectată prin examenul scris.

Tabel 1
Relația dintre „pregătire liceală generală” și „admitere scris” pe totalul candidaților

Note liceu	5 — 5,99		6 — 6,99		7 — 7,99		8 — 8,99		9 — 10		TOTAL	
	Nr. cand.	%	Nr. cand.	%	Nr. cand.	%	Nr. cand.	%	Nr. cand.	%	Nr. cand.	%
Note admitere scris												
1 — 4,99	664	62,3	1 264	54,7	877	41,2	400	24,0	96	13,5	3 301	41,9
5 — 5,99	178	16,7	447	19,3	486	22,8	363	21,7	98	13,8	1 572	20,0
6 — 6,99	131	12,3	338	14,6	418	19,6	417	25,0	148	20,9	1 452	18,4
7 — 7,99	62	5,8	154	6,7	201	9,4	263	15,8	158	22,3	638	10,6
8 — 8,99	23	2,1	87	3,8	114	5,4	157	9,4	126	17,8	507	6,4
9 — 10	9	0,8	20	0,9	34	1,6	69	4,1	83	11,7	214	2,7
TOTAL	1 066	100	2 310	100	2 130	100	1 669	100	709	100	7 884	100

Corelația admitere scris/admitere oral. La o primă analiză a notelor rezultate de la examenul scris și de la cel oral ne-am dat seama de o slabă sau inexistentă legătură între acestea, comparind frecvențele lor. Pe cînd pentru scris (Tabelul 1) procentele merg descrescînd de la 5 spre 10, pentru oral (Tabelul 2) situația e inversă. De exemplu, la scris, sub nota 5 au obținut 41,9% din candidați și numai 9,1% au luat peste 8, în timp ce la oral doar 6,8% au fost apreciați sub 5, 56,1% primind calificative peste 8.

Ceea ce face să nu existe corelație între notele de la scris și cele de la oral este faptul că la proba orală obțin rezultate bune chiar cei cu note mici la scris. Din candidații care la scris au avut note de 5—5,99, 39,8% au luat la oral între 8—10, iar din cei cu nota de 6—6,99 la scris, 53,7%. Aceasta pe total, pentru că la admișii în facultate procentul notelor slabe la scris dar bune la oral este mult mai mare, așa cum se poate observa din tabelul ce sintetizează datele acestea (Tabelul 3).

Tabelul demonstrează limpede cît de validă a fost una din probe, sau amîndouă.

Datorită răsturnărilor produse în apreciere, distanței dintre notele acordate aceluiași individ în cele două împrejurări, pe ansamblu nu există corelație între notele de la scris și cele de la oral ($r = -0,01$). Mai precis, pentru notele mici de la scris e prezentă o corelație inversă cu oralul, iar pentru cele mari, una directă. Prin compensație rezultă o lipsă de corelație.

Tabel 2

Relația dintre „pregătirea liceală generală” și „admitere oral” pe totalul candidaților

Note liceu Note admitere oral	5 – 5,99		6 – 6,99		7 – 7,99		8 – 8,99		9 – 10		TOTAL	
	Nr. cand.	%	Nr. cand.	%	Nr. cand.	%	Nr. cand.	%	Nr. cand.	%	Nr. cand.	%
1 – 4,99	71	18,3	101	10,1	76	6,2	49	3,9	10	1,6	307	6,8
5 – 5,99	43	11,1	94	9,4	82	6,8	47	3,7	14	2,2	280	6,2
6 – 6,99	66	17,2	158	15,8	182	15,2	124	10,0	42	6,8	572	12,8
7 – 7,99	72	18,6	217	21,7	283	23,4	227	18,4	87	14,3	886	19,9
8 – 8,99	68	17,5	212	21,2	290	24,0	343	27,7	142	23,5	1 055	23,8
9 – 10	67	17,3	218	21,8	295	24,4	450	36,3	314	51,6	1 344	32,5
TOTAL	387	100	1 000	100	1 208	100	1 240	100	609	100	4 444	100

Tabel 3

Relația dintre „admitere scris” și „admitere oral” la candidații admiși

Note admitere scris Note admitere oral	5 – 5,99		6 – 6,99		7 – 7,99		8 – 8,99		9 – 10		TOTAL	
	Nr. cand.	%	Nr. cand.	%	Nr. cand.	%	Nr. cand.	%	Nr. cand.	%	Nr. cand.	%
5 – 5,99	—	—	16	2,3	13	1,8	21	4,3	3	1,4	53	2,3
6 – 6,99	15	7,5	70	10,1	60	8,4	28	5,7	12	5,5	185	8,0
7 – 7,99	52	26	99	14,4	124	17,4	90	18,2	20	9,1	385	16,6
8 – 8,99	56	28	188	27,2	189	26,6	145	29,3	43	19,6	621	26,8
9 – 10	77	38,5	317	46	325	45,8	210	42,5	141	64,4	1 070	46,3
TOTAL:	2 200	100	690	100	711	100	494	100	219	100	2 314	100

Discutarea rezultatelor și câteva concluzii. Constatarea unei corelații directe puternic semnificative între pregătirea liceală generală și cele două forme ale concursului de admitere, precum și a unei lipse de corelații între aceste forme, ne duce la concluzia că în cadrul acestui sistem triadic al notelor „pregătirea liceală generală“ are poziția cea mai favorabilă din punctul de vedere al validității concurențiale.

Considerînd, rînd pe rînd, fiecare din probele respective ca măsurînd cel mai bine cunoștințele și deprinderile, potrivit valorii indicilor de corelație dintre aceste probe, obținem următoarele ierarhizări:

Rangul	I	scris	oral	pregătire liceală generală
Rangul	II	pregătire liceală generală	pregătire liceală generală	scris
Rangul	III	oral	scris	oral

După media rangurilor, locul I îl deține pregătirea liceală generală, locul II scrisul, iar oralul se plasează pe ultimul loc.

Notele de liceu au, așadar, un anumit grad de predictivitate pentru rezultatele de la admitere. Totuși, corelația nu este foarte ridicată. Un factor explicativ ar putea fi acela că în vederea examenului de admitere absolventul de liceu (și chiar înainte de a fi absolvent) face eforturi mult mai mari pentru însușirea obiectelor de admitere, decît pentru pregătirea liceală generală. Deci, în amîndouă cazurile (liceu și admitere) nota măsoară bine ceea ce măsoară, numai că acest ceva măsurat s-a schimbat: s-a transformat, prin urmare, nu optica de apreciere a subiectului de către examiner, ci subiectul însuși.

În conformitate cu această ipoteză, la admitere ar trebui să se realizeze note mai bune decît pentru pregătirea liceală generală. Situație valabilă la proba orală.

Dar în cazul scrisului, unde acest lucru nu se întîmplă? S-ar putea invoca exigența mai ridicată. Și într-adevăr, curbele reprezentînd variabila „pregătire liceală generală“ și variabila „admitere scris“ nu au aceeași centrare, la scris predominînd notele mici. E necesar însă să avem în vedere că dacă ar acționa numai acest factor (exigența), corelația ar fi mult mai mare, între cele două scări de notare (liceu, respectiv admitere scris) stabilindu-se concordanță.

Reținînd, așadar, acești factori ca unii ce explică numai în parte micimea corelației, ajungem să presupunem că în cazul celor două momente (admitere și liceu) nota dată testează lucruri mai mult sau mai puțin diferite. Ne gîndim aici, în primul rînd, la neconcordanța de cerințe ale celor două momente față de subiect sub aspectul conținutului și al formulării răspunsurilor dar și la alte condiții ca, de pildă, distorsiunile introduse de „stressul“ concursului.

Acest fapt, pe lingă altele de natură — s-o numim — extradocimologică¹, contribuie și la lipsa corelației dintre scris și oral. Prin natura sa, proba scrisă face apel în mai mare măsură la capacitatea de sinteti-

¹ Are loc, foarte probabil, și următorul fenomen: examinatorul acordă celor cu note slabe la scris calificative mari la oral, oarecum în compensație, pentru consolare, știind că nici așa nu vor întruni media necesară intrării în facultate.

zare și sistematizare. Oralul — cel puțin în forma în care acum se desfășoară și la scară statistică vorbind — reclamă răspuns din partea candidaților la probleme speciale, controlează mai ales bagajul de cunoștințe fragmentare, cunoștințe pe care îndeosebi cei rămași după terminarea liceului un an sau mai mulți ani acasă le posedă într-un grad ridicat.

Răsturnările produse în notarea unuia și aceluiași individ la momente diferite sînt legate și de reprezentativitatea eșantionului de cunoștințe pe baza căruia se face aprecierea. Se subliniază în literatura de specialitate⁵ hazardul examinărilor, probele orale și chiar scrise însemnînd numai un sondaj oarecare în domeniul de cunoștințe și deprinderi. Astfel, evaluarea nu este conformă cu nivelul general de pregătire ce se cere verificat.

Adăugînd și factorii enumerați în partea introductivă, a căror acțiune nu a putut fi depistată în studiul nostru, dar care, desigur, a existat, se conturează o imagine explicativă a neparalelismului constat.

Rezultatele noastre confirmă concluziile altor cercetări referitoare la validitatea mai redusă a probei orale. Nu se poate da însă o sentință definitivă. Oralul apare ca o probă mai slabă numai în relație cu celelalte două. Pentru a putea face o comparație semnificativă între ele ne-ar trebui un criteriu pe care, într-adevăr, să-l putem socoti obiectiv. Examenul oral pare a avea — cel puțin pentru facultățile cu profil umanistic — virtuți nesuplinibile de alte procedee. După cum are și mari neajunsuri.

Fără a insista asupra implicațiilor de ordin teoretic și practic ce decurg din constatările făcute, considerăm că cele semnalate de noi pot servi ca un element în plus lărgirii bazei informaționale necesare luării de decizii într-un sector atît de important ca cel al modernizării concursurilor de admitere. Pe de altă parte, sîntem conștienți că pentru ca eventualele constatări și concluzii ce ar putea interesa organele de decizie să aibă o mai mare consistență și eficiență, este nevoie de o tratare diferențiată, pe facultăți și secții, a problematicii vizate de noi. În acest sens, încercarea de față constituie doar un punct de plecare pentru studii viitoare.

STABILITÉ ET OSCILLATION DANS LA DYNAMIQUE DE LA NOTATION AUX EXAMENS D'ADMISSION DANS L'ENSEIGNEMENT SUPÉRIEUR

(Résumé)

Dans cette étude l'auteur se propose d'estimer la valeur de prédiction des notes au lycée pour ceux de l'examen d'admission dans l'enseignement supérieur (écrit et oral).

On a calculé les coefficients de corrélation entre les notes obtenues par les mêmes sujets (7 884) dans trois circonstances et l'on a constaté: une haute corrélation entre les notes du lycée et ceux de l'admission en écrit; une corrélation modérée pour les notes du „lycée“ et ceux de „l'admission oral“; un manque de corrélation entre „admission écrit“ et „admission oral“.

Partant des recherches similaires de la littérature de spécialité, on avance des hypothèses qui expliquent cette situation.

⁵ D. Măstac, *Verificarea progresului școlar prin teste de omologice*, Ed. Universităţii Bucureşti, Bucureşti, 1970.

ATENȚIA — DIMENSIUNE A PERSONALITĂȚII

B ZÖRGÖ, M. SORINCA-TRITEANU, A. C. POPESCU

Dacă acceptăm ideea că personalitatea se structurează dintr-un număr considerabil de calități psihice: cognitive, afectiv-motivaționale, temperamentale, caracteriale-atitudinale și sensorio-motrice interdependente, atunci e firesc ca și calitățile atenției, adică a aparatului de filtrare a informațiilor recepționate sau reactivate, să fie încadrate printre variatele dimensiuni ale personalității. Ideea nu este nouă. Ea apare într-o formă mai mult sau mai puțin explicită în numeroase lucrări. Astfel, de exemplu, G. Phaler [11] cu patru decenii în urmă distingea două tipuri fundamentale de personalitate: tipul „conținuturilor psihice consolidate, ferme” caracterizat prin perseverare puternică și printr-o atenție fixativă cu un câmp de acțiune mai îngust (enge, fixierende Aufmerksamkeit) și tipul „conținuturilor fluide” caracterizat de o perseverare slabă și de o atenție fluctuantă într-un câmp mai larg de acțiune (weite, fluktuierende Aufmerksamkeit).

Numeroși autori constată anumite relații între tipurile temperamentale, adică între trăsăturile energetico-dinamice ale personalității și calitățile atenției. H. R o h r a c h e r [15] de exemplu afirmă că ciclomii se caracterizează printr-o atenție sintetică orientată asupra ansamblului iar pentru schizotimi ar fi caracteristică atenția analitică concentrată asupra detaliilor [după 10, p. 179]. L. B. E r m o l a e v a - T o m i n a [4] constată existența unei corelații între concentrarea atenției și forța sistemului nervos. N. A p o s t o l e s c u (1938) demonstrează pe cale experimentală corelația dintre afectivitate și atenție [1], iar C. V o i c u și T. O l t e a n u studiază raportul dintre flexibilitatea atenției și dinamismul proceselor nervoase [21].

Este semnificativ și faptul că unele metode și procedee utilizate și pentru cercetarea tipurilor de sistem nervos [14] cum ar fi, de exemplu, metoda corecturilor (Bourdon,-Piéron, Toulouse-Piéron Amfimov) sînt considerate uzual ca probe de atenție. Chiar și probele motrice utilizate pentru studiul unor trăsături temperamentale de T. P o d a r și A. Ș i n c a sînt de fapt, în primul rînd, probe de atenție [12].

În afară de cele spuse, o a doua sursă de inspirație și poate cea mai importantă a investigațiilor noastre au fost constatările făcute în literatura de specialitate cu privire la raportul dintre performanță, nivelul și intensitatea factorului motivațional și gradul de dificultate a sarcinii. După cum se știe, în conformitate cu legea Yerkes-Dodson, formulată încă în cel de al doilea deceniu al secolului nostru, nici o tensiune motivațională prea redusă, dar nici una prea puternică nu avantajează realizarea unor performanțe maxime. Există un nivel mediu al tensiunii motivaționale care poate contribui la realizarea performanțelor celor mai bune.

Tensiunea motivațională poate să apară sub diferite forme, cum ar fi o trebuință specifică, o stare de excitabilitate nespecifică („Arousal”, D. O. Hebb), anxietate sau altele.

Este cunoscut și faptul că în relația dintre performanță și gradul de tensiune motivațională este implicat și gradul de complexitate a sarcinii. Astfel, de exemplu, în cazul unei tensiuni motivaționale supradiimensionate, performanțe bune se obțin numai în rezolvarea unor sarcini mai simple, iar sarcinile mai solicitante și mai activizatoare prin complexitatea și importanța lor pot fi rezolvate cu succes în primul rînd de persoanele care sînt caracterizate de o tensiune motivațională mai redusă (Denenberg).

Pornind de la aceste fapte menționate în literatură, în prezenta cercetare ne-am propus să investigăm pe de o parte relația dintre performanțele obținute la diferite probe de atenție și anxietate, iar pe de altă parte între performanțele obținute la probele simple și la cele complexe de atenție și performanțele dintr-o activitate practică care pretinde multă atenție (conducerea auto).

Metodica cercetării. Pentru realizarea scopului propus am aplicat în total la 113 subiecți două probe de atenție, dintre care una era simplă iar cealaltă era foarte complexă și cerea din partea subiecților un efort deosebit. Diferențele dintre performanțele obținute de fiecare subiect, la aceste două probe, au fost apoi confruntate cu rezultatele obținute prin aplicarea unor probe de anxietate sau a chestionarului de personalitate a lui Woodworth.

Pentru stabilirea indicelui de anxietate am utilizat chestionarul lui J. Taylor (MAS = Manifest anxiety scale) și metoda reflexelor palpebrale elaborată și recomandată în acest scop de același autor [16; 17].

Experiențele s-au realizat în două serii. În prima serie am lucrat cu 34 de studenți de la secția de defectologie, iar în cea de-a doua probele respective au fost aplicate la un grup de 45 de șoferi profesioniști și la 34 elevi de la școala de șoferi. Între cele două serii au fost unele diferențe și în privința probelor aplicate, principiul metodei rămînînd însă același.

Prezentarea și interpretarea datelor. Seria I. În această serie [20] am aplicat ca probă simplă prima parte a probei de atenție distributivă a lui Platonov, iar apoi ca probă complexă cea de-a doua parte a probei Platonov, absolut echivalentă cu prima, îmbinată însă cu o probă de memorare a unor mesaje verbale prezentate la magnetofon, concomitent cu rezolvarea probei de atenție.

Comparînd rezultatele obținute la proba simplă și la cea complexă, am constatat un fapt interesant și anume că 50% din subiecți au obținut performanțe mai bune la proba complexă decît la cea simplă. Pe acești subiecți i-am încadrat în categoria A, iar pe cei cu performanțe mai bune la proba simplă decît la cea complexă (46,7%) i-am încadrat în categoria C. Rezultate egale la cele două probe a obținut un singur subiect (cat. B). Corelația dintre rezultatele de la cele două probe este numai de 0,42.

Subiecții au fost apoi repartizați în două categorii pe baza scorurilor obținute la probele de anxietate. Cei cu scoruri mari au intrat în categoria *anxioși*, iar cei cu scoruri mai mici în categoria *neanxioși*.

Comparînd repartizarea subiecților în categorii pe baza rezultatelor de la probele de atenție cu cea făcută pe baza anxietății putem constata

că cei mai mulți subiecți cu scoruri mici la cele două probe de anxietate intră în categoria A la probele de atenție, adică au performanțe mai bune la probele complexe, iar cei anxioși în majoritatea cazurilor la probele mai complexe dau rezultate mai slabe. Calculând valoarea lui χ pătrat între cele două distribuții am obținut o diferență semnificativă la pragul de $p < 0,05$.

Interpretând aceste date putem constata că, în conformitate cu cele menționate în partea introductivă a acestui articol, subiecții care se caracterizează printr-o tensiune supradozată (prin anxietate), deși la probele de atenție mai simple pot avea rezultate bune, la probele mai complexe în general nu au șanse să realizeze aceleași performanțe.

Scria a II-a. În această serie a cercetării [13], ca probă simplă de atenție am aplicat o probă de baraj (Toulouse-Piéron) iar ca probă complexă aceeași probă combinată cu rezolvarea concomitentă a unor probleme foarte simple, prezentate la magnetofon în timpul executării probei de baraj. Astfel de probleme au fost, de exemplu: „Dacă miine este joi, ce zi va fi peste patru zile! sau „Dacă din dreapta cade lumina unui reflector în ce direcție se va proiecta umbra dv.?”

Și în această serie am constatat același fenomen, adică o diferențiere a subiecților pe baza raportului dintre rezultatele obținute la proba simplă și la cea complexă. La cele două grupuri de subiecți repartizarea pe categorii (în procente) a fost următoarea:

la șoferi	A = 35,55%	B = 8,88%	C = 55,55%
la elevii de la școala de șoferi . . .	A = 26,47%	B = 41,57%	C = 32,35%

După cum se vede din aceste date, o bună parte din subiecți (35,55%, respectiv 26,47%) și în acest caz a obținut performanțe mai mari la proba complexă decât la cea simplă (cat. A).

Raportînd numărul de accidente și sancțiuni consemnate la dosarul șoferilor din categoria A cu numărul de accidente și sancțiuni disciplinare a celor din categoria C, putem constata că între aceste două „tipuri” (categorii de subiecți) de atenție apar diferențe semnificative și din punct de vedere disciplinar și din cel al accidentelor comise. Cele mai multe sancțiuni disciplinare apar la subiecții din categoria A, 93,8% din acești subiecți avînd consemnate astfel de sancțiuni, iar cele mai multe accidente au fost comise de subiecții din categoria C la probele de atenție. În timp ce dintre cei din categoria A numai unul singur (6,2%) a avut consemnat la dosar un accident, la categoria C accidentele consemnate sînt mai numeroase; ele apar la opt din 25 de persoane (32,33%).

Avînd în vedere aceste date, precum și cele menționate la prima serie a cercetării, putem constata că probabilitatea comiterii unor accidente este mai mare la persoanele din categoria C, adică la acele persoane care se caracterizează printr-o supradozare a tensiunii motivaționale în raport cu capacitatea lor de a suporta tensiunile (anxioși, neurotici, neechilibrați, hiperexcitabili, cu instabilitate afectivă etc.). Aceste

constatări concordă și cu rezultatele obținute la chestionarul de personalitate a lui Woodworth. În schimb cei din categoria A fiind mai calmi, avînd o tensiune motivațională mai redusă sau proporțională cu capacitatea lor de a suporta tensiunile, se descurcă mai ușor în situații mai complexe (de ex. la proba complexă de atenție distributivă) și în consecință au șansă să comită mai puține accidente. În același timp ar fi posibil ca acești subiecți, suportînd și acceptînd mai ușor riscul, să fie înclinați în mai mare măsură să nu respecte întotdeauna anumite prescripții ale regulamentului.

Datele pe care le-am obținut în experimentul efectuat la școala de șoferi sînt în deplină concordanță cu cele de mai sus.

În acest caz, însă, performanțele realizate la cele două probe de atenție au fost comparate cu notele pe care elevii le-au primit la practica de conducere auto. Subiecții din categoria A au avut nota medie de 8,72 la conducere, iar cei din categoria C la conducere au atins numai media de 7. Dintre elevii care obțin rezultate mai bune la proba complexă de atenție decît la cea simplă numai unul are la conducere notă mai mică de opt, iar dintre subiecții din categoria C la atenție numai doi (din 11) au notă mai mare la conducere decît 7,50. Calculînd diferența dintre frecvențe obținem un χ pătrat în valoare de 9,89, ceea ce înseamnă o diferență semnificativă la pragul de $p = 0,01$.

Concluzii. Datele noastre experimentale dovedesc că prin aplicarea unor probe de atenție, diferite ca grad de complexitate și dificultate, pot fi înregistrate manifestări și simptome semnificative ale unor trăsături temperamentale și afectiv-motivaționale (adică energetico-dinamice). Printr-o administrare bine programată a unui set de probe de atenție care să solicite în mod diferențiat efortul psihic al subiecților este posibil să se depisteze nivelul de tensiune energetico-dinamică (motivațională) a persoanelor și raportul dintre această tensiune și capacitatea subiectului de a o suporta și de a o valorifica în acțiuni adecvate și eficiente.

Rezultatele obținute dovedesc că prin această metodă de investigație a eforturilor diferențiate de atenție putem ajunge în posesia unor informații utile cu privire la modalitățile de organizare energetico-dinamică a personalității.

Considerăm că în epoca revoluției tehnico-științifice, a zborurilor cosmice — în care atenția a devenit un criteriu principal de orientare și selecție, de succes, cercetările efectuate în această direcție ar putea avea și o largă aplicabilitate practică.

BIBLIOGRAFIE

1. Apostolescu, N., *Emotivitate și atenție, determinarea experimentală a gradului lor de corelație*. Ed. revistei „Familia”, 1938.
2. Broadbent, D. E., *Perception and communication*, Pergamon Press, London, 1958.

3. Denenberg, V., *Critical periods. Stimulus inputs and emotional reactivity a theory of infantile stimulation*, Psych. Rev., vol. 71, 1964, p. 335—51.
4. Ermolaeva-Tomina, L. B., *Deosebiri individuale in ceea ce privește concentrarea atenției și puterea sistemului nervos*, Analele româno-sovietice, nr. 4, 1960, p. 49—61.
5. Floru, R., *Psihofiziologia atenției*, Ed. științifică, București, 1967.
6. Floru, R., *Dialog asupra atenției*, Ed. Ceres, București, 1972.
7. Gulian, E., *Zgomotul și activitatea umană. Atenția și zgomotul*, Ed. Acad. R.S.R., București, 1971.
8. Hebb, D. O., *Drives and the C.N.S. (Conceptual Nervous System)*, Psych. Rev., vol. 62, 1955, p. 243—54.
9. Norman, D. A., *Toward a theory of memory and attention* in Psychol. Rev., vol. 75, 1968.
10. Nuttin, J., *La structure de la personnalité*, P.U.F., Paris, 1963.
11. Pfahler, G., *System der Typenlehren*, Leipzig, Barth, 1936.
12. Podar, T., Șinca, A., *Utilizarea observației și a unor probe motrice în studiul temperamentului*, Studia Univ. Babeș-Bolyai, ser. Psychol.-Paed., 1972, p. 23—30.
13. Popescu, A. C., *Studiul atenției distributive cu ajutorul probelor paralele la conducătorii auto* (Lucrare de diplomă nepublicată), 1975.
14. Popescu-Neveanu, P., *Tipurile de activitate nervoasă superioară la om*, Ed. Academiei R.S.R., București, 1961.
15. Rohrercher, H., *Kleine Charakterkunde*, ed. IX, Urban und Schwarzenberg, Wien, 1961.
16. Taylor, J. A., *The relationship of Anxiety to conditioned eyelid response*, in N. C. Birney and R. C. Teevan (edit.) *Measuring human Motivation*, Van Nostrand, New-York, 1962.
17. Taylor, J. A., *A personality scale of manifest anxiety*, in Journ. of Abn. and Soc. Psychol., vol. 48, nr. 3, 1953.
18. Treisman, A., *Atenția umană*, în Brian M. Foss (sub red.) *Orizonturi noi în psihologie*, Ed. Enciclopedică, București, 1973.
19. Treisman, A., *Selective attention: perception or response?* Quart. J. exp. psychol. vol. 19, 1967, p. 1—17.
20. Triteanu-Sorinca, M., *Date experimentale privind relația dintre diferite particularități ale atenției și ale afectivității* (Lucrare de diplomă nepublicată), 1974.
21. Voicu, C., Olteanu, T., *Studiul corelației dintre flexibilitatea atenției și dinamismul proceselor nervoase*, Revista de Psihologie, nr. 3, 1970.

ATTENTION — DIMENSION OF PERSONALITY

(Summary)

With regard to this research, 113 subjects (students and professional drivers) were administered attention tests which differed as to complexity and difficulty. The performances in these tests compared with the scores obtained in personality questionnaires and in an anxiety test. In respect of drivers the performances were also compared with certain indices of professional standard.

Our results reveal that, by administering attention tests different in respect of complexity degree and difficulty, it is possible to identify significant manifestations and symptoms of certain personality traits, first of all temperamental and affective-motivational (that is energetic-dynamic) traits. By a correctly scheduled administering of a set of attention tests which make a differentiated demand upon the subjects' psychical effort, it is possible to ascertain the level of energetic-

dynamic (motivational) tension in persons as well as the relationship between this tension and the subject's capacity for bearing in and turning it to account in adequate and efficient actions.

The results testify to the fact that by this method of investigating the differentiated efforts of attention one can become possessor of useful information concerning the possibilities of energetic-dynamic organization of personality.

We are of the opinion that in the age of the technical-scientific revolution, of flights into the outer space-where attention has become the principal criterion for orientation and selection — researches into this domain might well work in practice.

POSSIBILITĂȚI DE OPTIMIZARE A PRACTICII PEDAGOGICE

M. IONESCU, E. ȚIGĂRA, T. VODĂ

Față de cerințele actuale ale dezvoltării învățămîntului, formarea corpului profesional necesar pentru învățămîntul de toate gradele are nevoie de ameliorări permanente [1; 5]. Cauze care impun măsuri radicale pentru pregătirea profesorilor sînt de ordin general și de ordin special. Între motivele de ordin general (social) R. B. Howsam menționează generalizarea învățămîntului de mase, conceperea educației ca activitate socială și decalajul dintre generații mai accentuat poate ca oricînd [3]. Între cele de ordin special (școlar) sînt cuprinse mutațiile produse în conținutul și metodele diverselor obiecte de învățămînt, explozia de informații, transformarea rapidă a modelelor de organizare a școlilor, apariția unor mijloace tehnice noi, creșterea rolului disciplinelor sociale etc. Acestea li se adaugă și faptul că astăzi, mai mult ca oricînd, învățămîntul este responsabil de: producția materială și spirituală în toate compartimentele vieții; progresul științei și tehnicii; educarea oamenilor în spiritul eticii și echității socialiste; armonizarea nevoii de educație cu cererea de educație și a egalității de acces cu egalitatea de șanse în învățămînt; folosirea optimală a potențialului și resurselor pe care societatea le pune la dispoziție [2].

Pentru institutele de învățămînt superior cu profil didactic pregătirea teoretică și practică a viitorilor profesori este o cerință de prim ordin. Dacă pregătirea teoretică se asigură prin disciplinele de specialitate, ideologico-politice și psihopedagogice, cea practică se realizează în principal prin activitatea în școală. Aceasta din urmă ia forma muncii în cabinete și laboratoare, pe lotul școlar, a lecțiilor, a activităților educative ca diriginte, instructor de unitate sau detașament, de îndrumător U.T.C. etc.

Introducerea și exersarea studenților în forme concrete ale muncii cu elevii, pregătirea lor pentru viitoarea profesie pretinde perfecționarea metodicii și tehnologiei practicii pedagogice [4] pentru a le oferi prilejul de a observa, lucra, analiza mulțimea situațiilor instructiv-educative în timpul cînd acestea au loc, sub conducerea competentă a îndrumătorilor de practică, cu economie de timp și randament mărit.

Posibilitățile de optimizare a practicii pedagogice sînt multe, între acestea se înscrie și utilizarea laboratorului didactic la care ne referim în continuare*.

Descriere tehnică. Laboratorul este constituit din două săli alăturate S_1 (sala de asistență și analiză destinată studenților și profesorilor îndrumători) și S_2 sala de lucru a elevilor, fiecare dotată cu mobilierul și aparatura necesare realizării scopului propriu (fig. 1).

În S_1 se află scaune așezate în amfiteatru pentru studenți și cadrele didactice, precum și o masă de regie (MR în fig. 1a) pe care sînt montate;

* Numit astfel în mod convențional, un asemenea laborator funcționează din 1 IX 1975 pe lângă Liceul „E. Racoviță” din Cluj-Napoca (școală de aplicație pentru Universitate) și a fost construit de acest liceu, cu ajutorul Universității „Babeș-Bolyai” și al Inspectoratului școlar al județului Cluj.

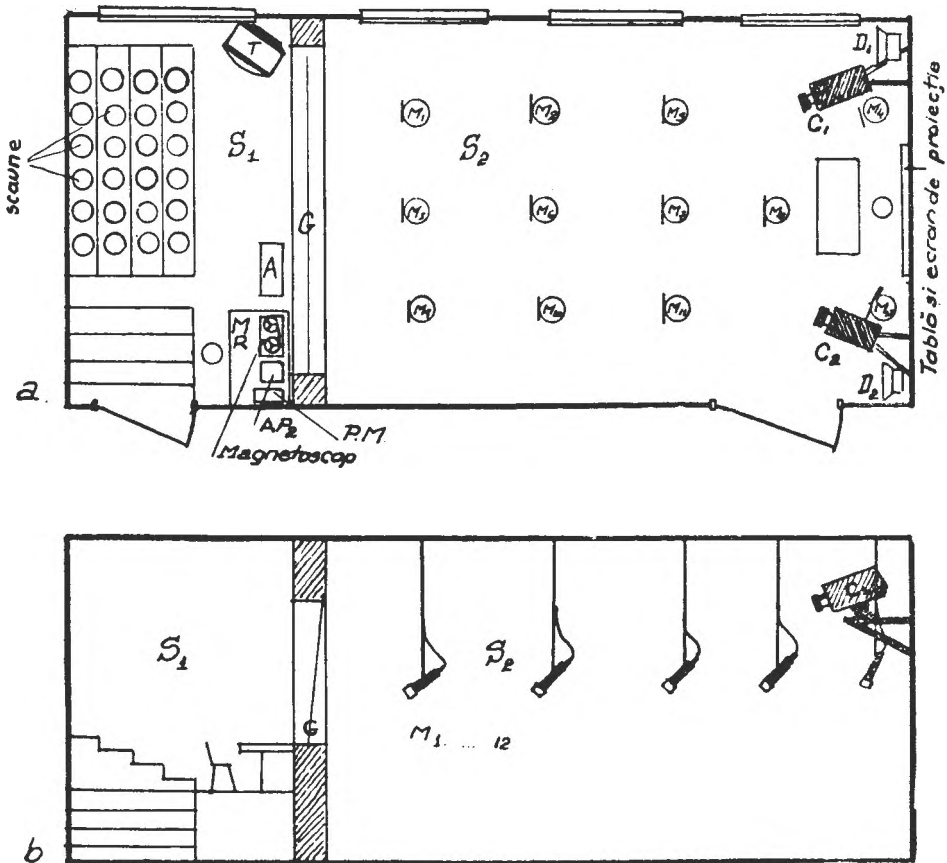

Fig. 1. Laboratorul didactic -- plan general.

un amplificator audio pentru comunicare cu sala, un amplificator audio pentru audiții dinspre sală, un pupitru de mixaj video și un monitor video, un magnetoscop pentru înregistrarea pe bandă a unor fragmente din lecție sau a activității în întregime, un televizor (T în fig. 1a) pentru vizionarea frontală a activității din clasă.

S₂, clasa propriu-zisă, dispune de: două camere de luat vederi (C₁ și C₂ în fig. 1a) așezate în așa fel încît să cuprindă în cimpul optic întreaga clasă. Dealtfel, pentru a surprinde cît mai multe secvențe și din unghiuri diferite, ele pot fi vehiculate în diverse locuri ale sălii. Mai mult chiar, instalația este concepută pentru a putea transmite imagini și din alte săli de curs sau laboratoare, activitatea putînd fi urmărită prin mijlocirea televizorului din sala de asistență. De asemenea este dotată cu 12 microfoane (M în fig. 1a), dintre care 9 sînt suspendate deasupra meselor de lucru ale elevilor, 2 de o parte și alta a tablei și unul în fața catedrei. Acestora li se adaugă tabla, instalația pentru realizarea

obscurității, ecranul pentru proiecția la lumina zilei (ecran perlat), precum și aparate de proiecție.

Între S_1 și S_2 există o fereastră dublă (G în fig. 1a) care permite celor din sala de asistență să vadă elevii din spate și să urmărească întreaga activitate.

Cele două încăperi au fost tratate acustic în vederea izolării lor de zgomotul din afară și eliminării efectelor parazite datorate reverberației. Datorită diferențelor de iluminare între S_1 și S_2 , intenționat realizate, din sala elevilor nu se vede în sala de asistență, în schimb se vede foarte bine din S_1 spre S_2 . De asemenea, datorită instalației audio în sala de asistență se aude tot ce se întâmplă în sala elevilor, dar invers procesul nu are loc. Se pot transmite totuși anumite mesaje din S_1 spre S_2 cu ajutorul instalației audio atunci când se consideră necesar.

Instalația audio (fig. 2), care are componente și în S_1 și în S_2 , este constituită din cele 12 microfoane prevăzute cu amplificatoare de tip „AZZ” (Tesla), amplificatorul de putere AP_1 (A în fig. 1a) și cablul de legătură între ele prin care se transmit tensiunile de audio frecvență amplificate. Mai cuprinde amplificatorul AP_2 , aflat tot pe panoul de regie și 2 difuzoare (D_1 și D_2) necesare pentru comunicarea celor din sala de asistență cu elevii și cu profesorul din S_2 .

Instalația video se întinde de asemenea în ambele săli ale laboratorului și cuprinde camerele de luat vederi de tip „Holl-Videoton”, pupitrul de mixaj, televizorul (televizoarele) și monitorul de tip minivizor, dispuse conform fig. 3.

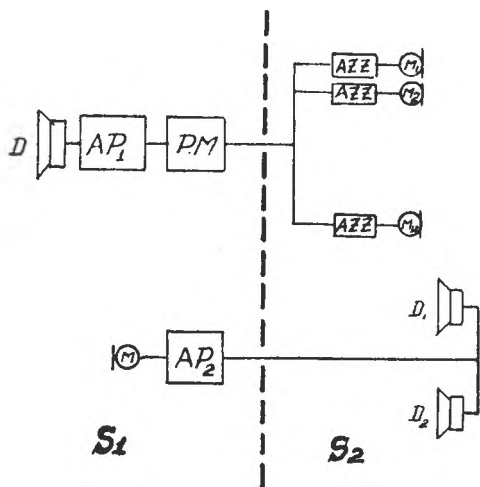

Fig. 2. Schema și componentele instalației audio.

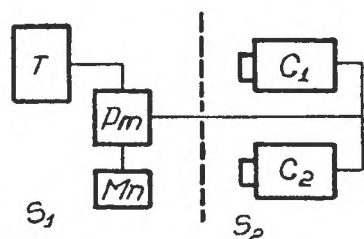

Fig. 3. Schema și componentele instalației video.

Funcționalitate pedagogică. Spre deosebire de celelalte forme ale practicii pedagogice, care rămân în continuare utile, laboratorul didactic obligă, dar și ușurează folosirea mai rațională a timpului și economisirea acestuia. Posibilitatea de a comenta pe viu și mai ales concomitent cu desfășurarea activității este unul dintre principalele atribute ale sale.

Deoarece studenții nu sînt în aceeași sală cu elevii și pot observa activitatea din afară, fără să o influențeze în vreun fel, este un mare avantaj. Dealtfel, datorită acestui lucru, pot dezvălui mai ușor starea de pasivitate sau activizarea clasei, își dau seama mai bine de aspectele activității studentului practicant cu elevii, simt mai mult pulsul muncii, putînd răspunde sau întreba pe loc pe îndrumătorul de practică despre ceea ce îi interesează în legătură cu elevii și propunător (student practicant sau profesor). La aceasta se adaugă și faptul că practicanții pot primi sarcini de lucru mai multe și diferențiat date (să observe profesorul, elevii, imaganile T.V. care surprind detalii ale muncii etc. — fig. 4), putînd fi controlați și, implicit, ajutați.



Fig. 4 Secvență din sala de asistență. O parte dintre studenți urmăresc clasa, alta imaginile oferite de televizor.

Posibilitatea de a înregistra activitatea pe bandă și de a o vedea și asculta ulterior este o altă caracteristică pe care tinerii profesori este bine să o valorifice în vederea formării stilului corect de lucru cu elevii. Posibilitatea de a utiliza proiecția simplă sau filmul mărește gradul de funcționalitate al laboratorului nu numai pentru viitorii profesori, ci și pentru elevii care lucrează într-o altă ambianță decît cea obișnuită și cu aparatură care îi obligă la mai mult și pe ei și pe profesorii lor.

Un avantaj de ordin motivațional este acela că laboratorul constituie un instrument de sensibilizare a studentului față de o anumită problemă pe care o poate urmări și comenta cu ajutorul datelor obținute prin mai

multe canale de informații. Interesul și satisfacția pentru reușita muncii colegului propunător sînt surprinse în fig. 5.

Munca desfășurată în acest fel se răsfrînge pozitiv și asupra elevilor, asistența nemaifiind prezentă în clasă; dispar, astfel, în bună măsură unii factori perturbatori care influențează negativ activitatea. În aceste condiții relațiile dintre propunător și elevi sînt mai firești, colaborarea putînd fi mai substanțială.

În afară de funcția preponderent aplicativă pentru studenți, laboratorul este și un important *mijloc de perfecționare a corpului profesoral*. Metodicienii diferitelor specialități împreună cu profesorii îndrumători de practică participă la lecții și alte activități instructiv educative luînd act de anumite noutăți, tendințe și direcții de acțiune, pe care le experimentează și le comentează într-un spațiu și climat special create. Se pot organiza, în afara practicii pedagogice, schimburi de experiență între profesorii de aceeași specialitate sau specialități înrudite.

Transformarea laboratorului într-un mijloc eficace de pregătire practică a viitorilor profesori presupune pregătirea atît a studenților, cît și a profesorilor îndrumători pentru utilizarea sa optimă. Dăm mai jos cîteva indicații de ordin metodic:

Activitatea se desfășoară pe baza unui plan de observații și analiză, elaborat de metodician sau profesorul îndrumător pentru fiecare activitate în parte, și anunțat în detalii (repartizînd sarcini fiecărui student) înainte de a începe lecția. Atît propunătorul (student sau profesor), cît și elevii, să fie inițiați în tehnica vorbirii într-o sală cu instalații video și audio care necesită o exprimare bine articulată, folosirea unui ton care să permită o înregistrare bună și transmiterea imaginilor în sala de asistență. Totodată mișcările în sală să se reducă la minimum,



Fig. 5. Studenții practicanți urmăresc o activitate didactică.

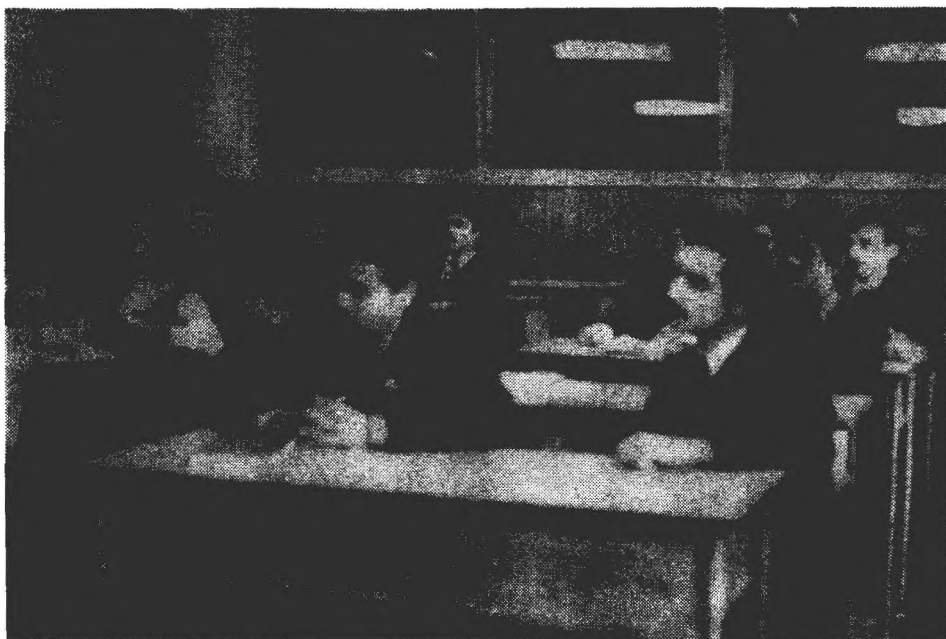

Fig. 6. Moment din activitatea elevilor.

cerință nu numai de ordin pedagogic, ci și tehnic pentru că prea multă mișcare a celui care conduce activitatea îngreunează înregistrarea și transmiterea mesajului prin microfon și difuzoare. Tabla să fie folosită cu cât mai multă grijă.

Concomitent cu urmărirea și comentarea muncii desfășurată de elevi și propunător se fac observații în scris, analiza continuându-se după oră în prezența celui care a predat.

Laboratorul didactic nu înlocuiește formele consacrate ale practicii pedagogice studențești ci le completează lărgind, totodată, evantaiul posibilităților de formare a aptitudinilor didactice și contribuind la perfecționarea stilului de lucru al îndrumătorilor de practică.

BIBLIOGRAFIE

1. Ceaușescu, Nicolae, *Raport la cel de al XI-lea Congres al P.C.R.*, Ed. politică, 1974.
2. Dimitriu, E., *Cadrele didactice și inovarea în învățământ*, Revista de pedagogie, nr. 7, 1975.
3. Howsam, R. B., *Needet a Revolution in Teacher Education* în *Canadian Education and Research Digest*, nr. 2, 1968 (rezumat în Buletin de documentare pedagogică nr. 3, 1969).
4. Pascu, Șt., *Pentru o educație activă, dinamică și programatică* (Cuvîntare ținută cu ocazia deschiderii anului universitar 1975/1976).
5. *Pregătirea pedagogică a profesorilor*, (discuție), Revista de pedagogie, nr. 3, 1973.

POSSIBILITIES OF IMPROVING PEDAGOGICAL PRACTICE

(Summary)

The authors discuss the training of the future teachers by the help of pedagogical practice and they present the didactic laboratory as a means for improving this activity. After describing the installation under its technical aspects, they analyse its functionality from the point of view of training and show that this kind of activity does not remove the methods formerly used, but enlarges the fan of possibilities of performing the practice of pedagogical training. At the same time the laboratory contributes to the perfection of the working methods of all teachers.

J. F. HERBART — 200 DE ANI DE LA NAȘTEREA SA
(1776—1841)

TEODOR GAL

I. 1. În lumea pedagogilor din zilele noastre nimeni nu s-ar încu-meta să se considere adept al școlii pedagogice herbartiene, fără a stîrni, cel puțin, zimbete de compătimire . . .

În urmă, însă, cu 100 de ani și chiar mai tîrziu, pînă în primele două decenii ale secolului nostru, a fi herbartian era un titlu de mîndrie legitimă. Faptul apare deplin firesc, mai ales pentru două motive: mai întîi pentru că ideile lui au exercitat o forță de atracție fascinantă și au determinat constituirea celei mai puternice școli pedagogice cunoscute în istorie, datorită unor reprezentanți iluștri: T. Ziller (1817—1883), C. V. Stoy (1815—1885), W. Rein (1847—1929) ș.a. În al doilea rînd, pentru că școala herbartiană a cucerit cu o rapiditate uimitoare și a dominat lumea școlară mai bine de un secol, nu numai în țările europene (din Rusia pînă în Italia, Franța și chiar Anglia) ci și în Asia (în Japonia), în Australia și chiar în S.U.A. Peste tot, Herbart a ajuns să fie nu numai „pedagogul la modă“, ci chiar un ideal. Această expansiune nu se poate explica decît prin *fondul sănătos* care alcătuiește conținutul concepției lui pedagogice, căci, desigur, caducitatea ideilor sale nu i-ar fi adus asemenea glorie.

Pentru a înfățișa reputația și ecoul gîndirii herbartiene, în rîndul pedagogilor, reținem cîteva date: numai în Germania și în Elveția s-au publicat 2 234 cărți și broșuri despre Herbart și s-au întemeiat zece periodice care îi propagau continuu ideile — aceasta pînă în anul 1909 [4, p. 140]. În alte țări, herbartianismul a avut ca reprezentanți: pe Gustave și Theodore Wiget (în Elveția), pe H. Marion, A. Pinloche și Mauxillon (în Franța), Luigi Credare (în Italia), Findlay (în Anglia), W. T. Haris și Murry (în S.U.A.).

2. În România, herbartianismul a ajuns să fie cunoscut în ultimele decenii ale secolului trecut, deoarece aici domina cultura de esență franceză, iar în Transilvania lumea școlară se afla sub vraja ideilor lui J. J. Rousseau și J. H. Pestalozzi. Această mișcare pedagogică a pătruns mai întîi în Transilvania, odată cu încadrarea, la școlile pedagogice românești, a unor personalități marcante care și-au desăvîrșit studiile în Germania, mai ales, dar și la universitățile din Viena și Praga. În acest sens, în cea mai vastă enciclopedie pedagogică redactată de vestitul profesor de la Universitatea din Jena, Dr. W. Rein, figurează ca reprezentanți ai școlii herbartiene Ioan Popescu (1832—1892), Dr. Daniil Popovici Barcianu (1842—1903) și P. Șpan (1860—1911). Cei dintîi și-au început activitatea ca pestalozzieni și abia mai tîrziu s-au atașat puternic de herbartianism. Ultimul a fost, dintru început, herbartian convins. În afara acestora, Șt. Velovan (1852—1932) poate fi considerat herbartian ortodox, iar alții, numai în anumită măsură: V. Petri (1833—1905), P. Pipoș (1859—1913), V. Grigore Borgovan (1850—1923). Din Transilvania, unde s-a încetățenit puternic, herbartianismul a ajuns apoi în România. Pe aceste plaiuri, ideile herbartiene s-au răspîndit nu numai prin

pedagogi transilvăneni trecuți peste Carpați, ci și prin gânditori autohtoni de mare ținută intelectuală, care și-au făcut studiile în Germania. Cel mai de seamă reprezentant al noii doctrine pedagogice a fost C. Dimițescu-Iași (1849—1923), director al Seminarului pedagogic universitar și rector al Universității din București [4, p. 156]. Alt reprezentant al herbartianismului, la noi, de data aceasta, cu deosebire pe plan filosofic, a fost Titu Maiorescu. El și-a luat doctoratul în Germania, cu o teză despre filosofia lui Herbart. De asemenea nu se poate trece cu vederea numele lui Gr. Patriciu, profesor la școala normală din Birlad, cu studii în Germania, la Leipzig.

Răspîndirea herbartianismului la români și transformarea lui într-o pedagogie oficială se oglindește în diferite articole și studii publicate în revistele epocii, în manualele de istoria pedagogiei scrise de E. Baican [1], Petru Pipoș [15] sau V. Gr. Borgovan [3] pentru școlile pedagogice, ca și cel scris de Ion Găvănescu pentru învățămîntul superior [8], într-o lucrare cu caracter monografic a lui Demetrescu-Oprea Basile [5] și în lucrările lui Petru Șpan [16], Șt. Kiritzescu [11] ș.a. — toate acestea pînă la prima decadă a secolului nostru.

În acea perioadă, la orizontul gândirii pedagogice în țara noastră au coexistat idei pedagogice provenite din surse diferite: de la Comenius, J. Locke, J. J. Rousseau, I. H. Pestalozzi, A. Diesterweg ș.a. Față de toți aceștia, ideile lui Herbart străluceau mai puternic, nu numai prin noutatea, ci mai ales prin fundamentarea lor aparent științifică.

Așa cum a germinat și s-a dezvoltat, în gândirea pedagogică românească, pînă în deceniul al doilea al secolului nostru, herbartianismul, o concepție pedagogică viguroasă, nu poate fi considerat ca frînă în activitatea educativă, ci, dimpotrivă, ca un factor propulsiv, cu caracter activ, creator.

3. De fapt, atașamentul cinstit, din convingere, al pedagogilor români nu ne surprinde, din momentul în care ajungem să cunoaștem înalta apreciere a lui Herbart și a școlii sale făcută de gânditori de prestigiu, pînă la începutul secolului actual și chiar mai tîrziu pînă în zilele noastre, ca reprezentînd un progres în dezvoltarea culturală a omenirii în general, în dezvoltarea gândirii pedagogice universale în special [7, p. 154].

Socotit în lumea germană „regele educației moderne“, Herbart „a determinat o minunată mișcare în întregul domeniu filosofic; dar îndeosebi în educațiune impulsul dat de el a fost foarte puternic“... [4, p. 137]. Opera metodică a lui Herbart, patronată rînd pe rînd de oameni însemnați, trăiește intactă, avînd „sanctiunea unui secol, aproape de experiență și de succese“ [ibid, p. 138].

Referindu-se la „înriurirea masivă pe care pedagogia herbartiană a avut-o în evoluția școlii românești în general, prin metoda treptelor formale în special, filosoful I. Petrovici spunea: „Nimeni nu va putea să conteste roadele acestei metode de predare care cerea pregătirea prealabilă a minții copilului mai înainte de a-i prezenta o cunoștință nouă, utilitatea de a o lega pe aceasta de cunoștințele lui anterioare, în

sfișit, datorită profesorilor, atunci cînd explică, să nu se îmbete cu propria lor frază, ci să controleze în ce măsură ideile expuse au izbutit să se prindă de capetele ascultătoare“ [13, p. 8].

În termeni superlativi vorbește și O. Ghibu despre moștenirea pedagogică a lui Herbart: „Întemeietorul pedagogiei științifice, acela care a pus capăt dibuirilor pe terenul educației, așezînd ca baze ale acesteia psihologia și etica, a lăsat, în toate cărțile scrise de el, pagini care nu vor pieri niciodată oricît de mult ar fi supus fluctuațiilor vremii sistemul lui pedagogic“ [9, p. 40].

În zilele noastre, se apreciază că „Herbart a făcut mult pentru crearea pedagogiei ca disciplină științifică“ [12, p. 126] și că „a fost unul dintre cei mai însemnați pedagogi ai secolului al XIX-lea...“ [2, p. 150].

Autorii unor orientări noi, contemporane, în psihologie și în pedagogie, au cuvinte elogioase cu privire la „geniul lui Herbart“.

„Opera lui Herbart constituie prima încercare de a crea o știință a educației. Nu este locul aici de a-i face biografia și (a-i) prezenta concepția, ci de a sublinia că, deși psihologia pe care se bazează nu are nici o valoare științifică, totuși principiile pedagogice pe care le-a extras din ea sînt aplicate încă, în ciuda unor contribuții mai sigure ale psihologiei contemporane; majoritatea celor ce le aplică ignoră originea, motivarea și chiar numele autorului“ [6, p. 80].

În sfișit, Jean Piaget admite că „Herbart a încercat fără îndoială, pentru prima dată în istoria ideilor pedagogice, să ajusteze absolut lucid și explicit tehnicile educative la legile psihologiei“ [14, p. 127].

În concepția marilor pedagogi, deci, herbartianismul, în esența lui, nu reprezintă un rău; răul constă doar în exagerările ce l-au însoțit, precum și în aceea că mulți practicieni aplicau teoria lui pedagogică neînnoită, cu toate defectele ei originare. Or, se știe că, *în mîna unor nepricepuți, cele mai sănătoase idei pot degenera în caricatură și chiar în ridicol.*

II. 1. Dacă examinăm cu atenția cuvenită și în spirit obiectiv concepția pedagogică a lui Herbart, în esența ei, putem desprinde *un fond pozitiv*, uimitor prin *bogăția și prospețimea* ideilor pe care le cuprinde, precum și prin implicațiile de ordin practic [7, p. 154].

G. Compayré, de asemenea apreciază că doctrina lui Herbart constituie un „trunchi robust“ care nu se clatină dacă-i smulgi crengile uscate. Desigur, opera lui cuprinde probleme ce nu prezintă decît un interes istoric sau de pură curiozitate. Eliminîndu-le, rămîn încă din belșug „idei pline de viață“ care merită să le culegi [4, p. 57—58].

2. În ce constă, în esența sa, sistemul de gîndire pedagogică a lui Herbart?

De la început, el arată că *plasticitatea* și, pe fondul ei, *educabilitatea* reprezintă „principiul fundamental al pedagogiei“ — principiu pe care se întemeiază rațiunea ei de a fi.

Pedagogia ca știință depinde de filosofia practică (de etică) din care derivă scopul educației, *un scop moral*, și de psihologie din care derivă *mijloacele* necesare pentru realizarea scopului — două științe

deopotrivă de indispensabile educatorului în arta educației, pentru a organiza învățămîntul în funcție de *natura psihologică* a copilului.

Herbart clădește pedagogia sa pe trei idei fundamentale: guvernarea, învățămîntul și educația morală.

Guvernarea sau *conducerea* constituie primul principiu al oricărei educații. Prin ea se înlătură dezordinea și se realizează *ascultarea*, supunerea față de organele puterii (sociale sau școlare) — calitate absolut necesară în învățămînt și începutul educației morale. Ca mijloace de guvernare se folosesc: ocuparea copilului, supravegherea, poruncile, interdicțiile, pedeapsa ș.a. Scopul educației nu este guvernarea — respectiv ascultarea — ci *virtutea*. Pornind de la această idee, Herbart concepe și conduce procesul guvernării în așa fel, încît de la ocupații impuse de educator se trece treptat la ocupații liber alese, în conformitate cu aptitudinile individuale. Guvernarea, deci, își limitează acțiunea și cedează locul libertății, autoguvernării. Cu aceasta, însă, opera guvernării s-a încheiat și pășim în imperiul educației morale care se realizează prin învățămînt.

Învățămîntul este și el o ocupație care oferă elevului, în primul rînd, cunoștințe. Izvorul cunoștințelor, după Herbart, îl constituie experiența sau natura și viața socială. Contactul cu natura și viața socială generează *interesul* — un interes multilateral, ca bază a oricărui învățămînt productiv și ca factor de înțelegere între oameni și de solidaritate socială. Interesul, cuvîntul vrăjit a lui Herbart, este scopul apropiat al învățămîntului. Totul este pierdut, zice el adresîndu-se educatorului, dacă ai fost așa de lipsit de tact, încît, chiar de la început, să faci din învățatură un izvor de neplăcere și de chin [4, p. 62]. În spiritul vederilor pedagogului german, interesul introduce în învățămînt principiul activității proprii a elevului — generator de plăcere intelectuală și morală [10, p. 47].

Prin intermediul interesului, învățămîntul influențează asupra moralității, formează caracterul moral sau virtutea — scopul suprem sau ultim al învățămîntului. Prin aceasta, învățămîntul devine un învățămînt educativ.

Procesul învățării, pe baza interesului, se desfășoară în conformitate cu treptele psihologice ale cunoașterii care descriu *calea naturală, psihologică*, a cunoașterii — de la concret la abstract și de aici la aplicare. Orice învățămînt rațional se clădește pe experiența de viață a copilului. Treptele psihologice ale cunoașterii, care se succed „în ordinea indicată“ sînt: claritatea, asocierea, sistemul și metoda [10, p. 42—43]. În legătură cu aceste trepte și cu „mersul învățămîntului“, întîlnim la Herbart numeroase indicații metodice de o subtilitate profundă care-și păstrează valabilitatea pînă în zilele noastre.

Educația morală. În gîndirea pedagogică a lui Herbart instrucția și educația morală alcătuiesc un singur corp. Ele lucrează împreună pentru formarea individului, adică „pentru viitor“ [10, p. 36]. Voința și caracterul moral atîrnă, în cele din urmă, de știință — căci fiecare act de voință nu reprezintă altceva decît o idee în acțiune, iar caracterul moral, o grupare de idei care tind spre acțiune. De aci concluzia firească: pen-

tru a forma oameni morali, virtuoși, trebuie să-i faci oameni luminați... Apare, astfel, limpede însemnătatea instrucției ca mijloc fundamental pentru educația morală.

Pe fondul învățămîntului educativ, educația morală se sprijină puternic pe autoritatea și pe iubirea pedagogică a educatorului. În condiții de autoritate și de iubire rațională, educația pregătește copilul să se conducă singur. Autonomia individuală, în direcția morală, avînd ca țel virtutea, reprezintă rezultatul cel mai sublim al activității educative — al învățămîntului educativ. Prin urmare, educația îl pregătește pe om pentru libertate. Dacă n-ar conduce la libertate, educația ar degenera în adevărată tiranie, apreciază Herbart [4, p. 111].

III. Gîndirea pedagogică a lui Herbart constituie un sistem încheiat de idei. Cu toate acestea, ea prezintă anumite neajunsuri majore:

1. Marele neajuns care se atribuie pedagogiei herbartiene este „intelectualismul absolut“ [4, p. 31], în virtutea căruia instrucția este temelia unică a întregii educații. Întregul spirit, după Herbart, se construiește prin instrucție, prin jocul de reprezentări, prin asociația mecanică a reprezentărilor — după legi determinate. Cunoștințele nu-s simple podoabe ale unui spirit preexistent, ci alcătuiesc însăși substanța lui — ele îl creează și-l dezvoltă treptat, ele îl construiesc. Achiziția de cunoștințe apare, astfel, ca elementul fundamental în educație, în toate dimensiunile ei, inclusiv în educația morală. Ca urmare, omul cult este „a fortiori“ și om moral. Scoțînd ultimele consecințe din intelectualismul herbartian, se ajunge la concluzia că virtutea ar fi apanajul unei aristocrații intelectuale. „Virtutea cere capete luminate“, spunea Herbart, iar adepții școlii sale merg pe aceeași urmă și gîndesc ca el. După P. Șpan, de exemplu, cultura morală își are baza în cultura intelectuală. „Ca să poți face dintr-un hoț un om de omenie, trebuie să-i delături (elimini) gîndurile rele și să-i sădești în cap gînduri bune“ [16, p. 33]. El nu vedea — ca și ceilalți herbartieni — că atîta numai nu-i deajuns și că, întii de toate, se impune schimbarea condițiilor de viață pentru a modifica ideile și simțămintele.

2. În spiritul concepției lui Herbart, scopul suprem sau ultim al educației și al învățămîntului educativ este formarea caracterului moral-religios, ceea ce este tot una cu „noțiunea de virtute“ [10, p. 39]. În același timp, scopul apropiat sau imediat al învățămîntului este dezvoltarea interesului multilateral. În lumina acestor teze, concepția cu privire la scopul educației cuprinde în esența ei anumită inadverență. Mai întii, prin definiție, scopul învățămîntului cuprinde și dezvoltarea interesului religios-moral. Scopul suprem sau ultim al educației, virtutea, apare deci ca o parte a scopului apropiat al învățămîntului, nu se poate detașa de el. În acest fel de a privi, *întregul* se cuprinde *în parte*, căci în mod firesc, scopul ultim nu poate fi decît întregul, iar scopul apropiat, partea. În această concepție, însă, scopul ultim este concomitent și scop apropiat. În al doilea rînd, la herbartieni, învățămîntul apare ca mijloc fundamental, chiar dacă nu unic, pentru formarea caracterului religios-moral. Este curios că învățămîntul, deși mijlocul principal, se consideră totuși că acționează indirect în procesul formării caracterului. Altfel

spus, deși acționează indirect, învățămîntul are ponderea cea mai mare în formarea caracterului. Acest mod de a vedea problema ne pune în față o contradicție ireductibilă, inerentă sistemului pedagogic herbartian.

3. Herbart și școala sa consideră interesul ca izvor principal „vix motrix“ al activității intelectuale. Teoria interesului care, dealtfel, se înscrie printre marile idei productive ale pedagogiei herbartiene, are neajunsul că absolutizează elementul subiectiv, individual în organizarea și desfășurarea învățămîntului — ceea ce deschide drumul spre teoria modernă a centrelor de interes și spre fundamentarea teoretică a învățămîntului religios. Pe de altă parte, stabilirea conținutului învățămîntului pe baza categoriilor de interes, prevăzute de Herbart (empiric, speculativ, estetic, simpatetic, social și religios) nu lasă loc pentru îndeletnicirile practice și pentru educația fizică (fiindcă asemenea feluri de interes nu există — după el).

IV. Ce rămîne din pedagogia herbartiană, altfel spus, care sînt ideile *perene* ale gîndirii pedagogice a lui Herbart?

1. Intemeierea pedagogiei ca știință pe etică și pe psihologie se păstrează sub forma legăturii indisolubile a pedagogiei cu filosofia și cu psihologia — ceea ce ne conduce la ideea actuală cu privire la caracterul interdisciplinar al pedagogiei. Pedagogia lui Herbart avea un caracter sistematic de nezdruincinat pînă la constituirea psihologiei experimentale și a altor curente psihologice contemporane.

2. Ideea învățămîntului educativ. În concepția pedagogului german caracterul educativ al învățămîntului îmbrățișează numai aspectul moral. În viziunea pedagogiei marxiste, caracterul educativ al învățămîntului cuprinde unitar toate componentele profilului personalității (intelectual, estetic, fizic, practic ș.a.).

3. Teoria interesului — a interesului multilateral — ca bază a oricărui învățămînt productiv.

4. Sprijinirea procesului de învățămînt pe experiența de viață anterioară a elevilor — idee ce stă la baza localismului pedagogic modern.

5. Organizarea procesului de învățămînt, în funcție de legile psihologice ale cunoașterii, adică pornind de la contactul cu realitatea (natura și viața socială) spre abstracțiuni și de aici spre aplicarea lor. Această cale naturală a cunoașterii se înscrie în cele patru trepte formale care, la unii dintre urmași, modificîndu-se, au degenerat într-un schematism rigid, șablonard, omorîtor de suflet... Oricît de multe critici s-ar aduce treptelor formale, în perioada în care școala herbartiană a dominat în învățămînt pe o arie atît de întinsă, acestea au avut o contribuție uriașă în organizarea metodică a învățămîntului, iar ideea s-a păstrat în esență, cu modificările firești impuse de descoperirile cele mai noi ale psihologiei contemporane.

6. Organizarea învățămîntului pe baza legilor psihologiei impune, ca o consecință firească, studierea sistematică și cunoașterea copilului pentru a lua în considerare particularitățile sale, în procesul propriei lui formări [10, p. 20—21].

7. Considerarea caracterului moral ca valoare supremă — factor de ordine și progres social.

Gîndirea pedagogică a lui Herbart își are rădăcinile sale în Comenius și în Pestalozzi și, în general, atinge fondul tuturor concepțiilor ce i-au premers, ea este un produs al dezvoltării istorice, are un fundament istoric de nezdruincinat [16, p. 7]. Tot așa ideile lui productive s-au vărsat în gîndirea pedagogică a deceniilor următoare și, fecundînd-o, au făcut corp comun cu ea, încît astăzi, deși vorbim uneori în termenii școlii herbartiene, totuși nu sîntem herbartieni, ci viețuim laolaltă cu contemporanii noștri. Nu uităm însă niciodată să aducem omagiul nostru marilor creatori ai omenirii — astăzi acest omagiu se cuvine nemuritorului Johann Friedrich Herbart.

BIBLIOGRAFIE

1. Baican, E., *Noțiuni de istoria universală a pedagogiei*, Focșani, 1887.
2. Bîrsănescu, Șt. (coord.) ș.a., *Istoria pedagogiei*, Ed. didactică și pedagogică, 1970.
3. Borgovan, Gr. V., *Istoria pedagogiei*, București, 1898.
4. Compayré, Gabriel, *Herbart și educația prin instrucție* (trad.), București, (1909).
5. Demetrescu, Oprea-Basile, *Rousseau și Herbart ca pedagogi și filosofi*, București, 1900.
6. Dottrens, R., *Institutori ieri, educatori mîine* (trad.), Ed. didactică și pedagogică, 1971.
7. Gal, T., *Activitatea și gîndirea pedagogică a lui P. Șpan*, în vol. *Din istoria pedagogiei românești*, vol. IV, Ed. didactică și pedagogică, București, 1969.
8. Găvăvescu, Ion, *Istoria pedagogiei*, Iași, 1908.
9. Ghibu, Onisifor, *J. F. Herbart*, în *Anuar pedagogic 1913*, Sibiu, 1912.
10. Herbart, J. F., *Prelegeri pedagogice* (trad.), București, 1925.
11. Kiritzescu, Șt., *Teoria educației după principiile lui J. F. Herbart* (prelucrare după A. Pinloche), București, 1901.
12. Konstantinov, N. H., ș.a., *Istoria pedagogiei* (trad.) E.S.D.P., 1959.
13. Petrovici, I., *La centenarul morții lui Herbart*, București, 1942.
14. Piaget, J., *Psihologie și pedagogie* (trad.), Ed. didactică și pedagogică, 1972.
15. Pipoș, Petru, *Istoria pedagogiei*, Arad, 1892.
16. Șpan, Petru, *Intrebări de educație și instrucție*, Sibiu, 1891.

200 ANS DEPUIS LA NAISSANCE DE J. F. HERBART
(1776—1841)

(Résumé)

L'article a un caractère commémoratif pour l'anniversaire de 200 ans de la naissance du grand pédagogue classique J. F. Herbart (1776—1841).

Les problèmes fondamentaux en ce qui concerne le contenu de l'article reposent sur:

1. La diffusion des idées du pédagogue allemand sur une surface assez étendue comprenant l'Europe, l'Asie, l'Amérique et l'Australie.
2. L'écho de l'école herbartienne en Roumanie dont les adhérents les plus importants ont été Ioan Popescu, D. Popovici Barcianu, Petru Șpan, Gr. Patriciu.
3. La construction logique pertinente de son système construit sur des dominantes comme le gouvernement, l'enseignement et l'éducation morale.
4. L'intellectualisme absolu — insuffisance majeure de la pensée herbartienne.
5. L'héritage des idées productives de Herbart: l'enseignement éducatif, la théorie de l'intérêt multilatéral etc...

ANIVERSĂRI

O VIAȚA ÎNCHINATĂ ȘTIINȚEI ȘI ÎNVĂȚĂMÎNTULUI

În august 1976, profesorul ALEXANDRU ROȘCA împlinește 70 de ani, vîrstă ce încununează cinci decenii de activitate didactică și științifică în cadrul Universității clujene, de muncă neobosită închinată învățămîntului și cercetării psihologice. Continuator al bunelor tradiții de studiere prin mijloace precise a fenomenului psihic, aportul prof. Al. Roșca se înscrie în contextul operei de așezare pe baze marxiste a cercetării psihologice din țara noastră și de înflorire a ei în anii construcției socialiste. La 70 de ani, profesorul Roșca se află în fruntea mișcării psihologice din România: este președintele Asociației Psihologilor din R.S.R., membru corespondent al Academiei R.S.R., membru titular al Academiei de Științe Sociale și Politice, șeful catedrei de psihologie de la Universitatea din Cluj-Napoca, profesor universitar emerit și om de știință emerit. Ampla sa activitate didactică și de cercetare științifică se întregește în chip armonios cu o tot atît de bogată muncă pe tărîm politic și social-obștesc. O preocupare constantă a vieții sale a fost aceea de a ajuta la apropierea cit mai strînsă a psihologiei de practica școlară și de producție.

Născut la 23 august 1906, în localitatea Căлата, județul Cluj, după ce face studii liceale, Al. Roșca se înscrie la Facultatea de litere și filozofie de la Universitatea din Cluj, luînd licența în psihologie, în 1928. Încă student fiind, în anul II, este numit preparator la catedra de profil de la Universitate, iar lucrarea sa de licență *O privire sintetică asupra psihologiei configurației* este tipărită în volumul colectiv *Psihologia configurației*. Doi ani mai tîrziu, în 1930, obține titlul de doctor cu teza *Măsurarea inteligenței și debilitatea mintală* publicată în același an. Tema de predilecție a acestei perioade este studierea cu mijloace obiective a copiilor cu deficiențe intelectuale și de conduită, temă pentru care este trimis într-o călătorie de studii prin mai multe țări. Rod al acestei documentări în străinătate și în țară îl constituie apariția a două lucrări, *Debilitatea mintală și Patologia deviațiilor morali*, publicate în 1931. Pe linia aceluiași preocupări, lista de lucrări tipărite ale tînărului psiholog clujean se îmbogățește în anul următor cu un nou volum, *Delinquentul minor*, apoi *Psihologia martorului* în 1934, pentru ca ulterior să semneze (în colaborare) *Instabilitatea emotivă* (1936), *Adaptarea socială* (1938) și *Monografia profesională* (1943). De notat apariția, în anul 1943, a importantei lucrări *Motivele acțiunilor umane*.

Toate aceste volume (cărți), care finalizează o impresionantă muncă de investigații personale și de condensare a unei ample informații bibliografice, duc mai departe cercetările cunoscute, îmbogățesc literatura psihologică cu date noi, făcînd familiare cititorului de la noi o largă problematică și totodată o documentare de specialitate adusă la zi. „Într-o perioadă în care psihologia experimentală și aplicată făcea doar primii

pași la noi în țară — observă acad. C. Daicoviciu — lucrările lui Al. Roșca au însemnat tot atâtea începuturi fecunde, care au fost reluate și dezvoltate ulterior, oferind în același timp premise deschizătoare de drumuri pentru alți cercetători“ (Studia, 1967).

În activitatea sa didactică, între anii 1926 și 1946, Al. Roșca îndeplinește funcțiile de preparator, asistent și șef de lucrări, în 1946 este promovat conferențiar iar în 1947 devine profesor la catedra de psihologie de la Universitatea din Cluj, al cărei conducător este și în prezent. Generații de studenți și-au însușit, din cursurile sale, bazele psihologiei și au cunoscut — sub îndrumarea sa competentă — anii de ucenicie științifică. De asemenea, numeroși cercetători tineri au beneficiat de asistența sa metodologică, au preluat idei și tehnici de lucru verificate de o îndelungată experiență, au cunoscut măsura înaltei exigențe a muncii de investigație științifică. Mesajul remarcabil al vieții sale ca dascăl și om de știință este acela de a fi pildă vie de muncă exemplară, care se propune de la sine prețuirii comune fără ostentație sau prețiozitate verbală. Prof. Al. Roșca a strâns în jurul său un colectiv încheiat de muncă, pentru care anii de colaborare rodnică au făcut ca ținuta științifică sobră, înalta exigență, cultivarea studiilor experimentale și aplicative, schimbul reciproc de informații și activități, stilul colectiv de lucru, să devină cerințe firești, de fiecare zi. Grație acestui climat de muncă, imprimat de prof. Roșca, au putut fi elaborate lucrări colective de valoare, atît cursuri și manuale pentru învățămîntul superior și pedagogic (*Psihologia*, *Psihologia copilului*, *Psihologia pedagogică*, *Demonstrații experimentale la lecțiile de psihologie*, etc.), cit și culegeri de studii de largă circulație: *Studii de psihologie pedagogică* (1958), *Probleme de defectologie* (1959, 1961, 1963), *Creativitate, modele, programare* (1967) ș.a. În toate aceste lucrări, alături de calitatea de redactor sau conducător științific, Al. Roșca este și semnatarul unor capitole esențiale ori studii de bază.

Posesor al unei informații impresionante, dar și al unei grile severe de evaluare și selecție, în anii deplinei sale maturități științifice, prof. Al. Roșca se dedică unor opere fundamentale pentru psihologia românească. Este vorba de *Tehnica psihologiei experimentale și practice* (1947), *Tratat de psihologie experimentală* (1963 — lucrare încununată cu Premiul de stat), *Psihologie generală* (1966 și 1975), *Metodologie și tehnici experimentale în psihologie* (1971) — carte premiată de Comitetul pentru Cultură și Artă cu prilejul semicentenarului P.C.R. În aceeași perioadă semnează în colaborare: *Psihologia muncii industriale* (1967) — lucrare distinsă cu premiul Academiei R.S.R., apoi *Aptitudinile* (1972) ș.a. În ansamblu, este vorba de lucrări comparabile ca valoare cu cele existente pe plan mondial, care au contribuit din plin la formarea cadrelor de psihologi și cercetători, precum și al specialiștilor de profil înrudit.

În ultimii 10 ani domeniul preferat de investigație este pentru prof. Roșca acela al gândirii creative și al creativității. Cercetările întreprinse au fost publicate în reviste de specialitate din țară și străinătate; ele aduc contribuții originale în problema dezvoltării flexibilității și creativității gândirii, precum și cu privire la căile de detectare și formare a

aptitudinilor științifice. Pentru publicul larg, tema este prezentată în broșura *Creativitatea*, apărută în 1973 și în culegerea cu caracter de informare *Creativitatea. Progrese, direcții, tendințe* (1973) al cărei coordonator științific este prof. Al. Roșca.

Bucurându-se de un binemeritat prestigiu în lumea științifică prof. Roșca a participat la numeroase congrese și reuniuni internaționale de psihologie, fiind invitat să conducă simpozioane sau să prezinte rapoarte în cadrul lor. De asemenea, a fost ales în conducerea Asociației internaționale de psihologie aplicată, precum și a Asociației de Psihologie științifică de limbă franceză. În nenumărate rânduri a fost invitat să prezinte expunerii în cadrul universităților din Franța, Belgia, S.U.A., R. F. a Germaniei ș.a.

Prodigioasa sa activitate științifică se concretizează — vorbind în limbajul cifrelor — în cca 25 de cărți publicate, într-un mare număr de studii (cca 50) apărute în reviste de profil din țară, apoi în cca 20 de cercetări publicate în reviste de specialitate din străinătate. La acestea se adaugă un număr de 8 cursuri sau manuale în care semnează capitole de bază, fiind și redactor.

În cursul anilor, prof. Al. Roșca a îndeplinit munci de răspundere mai întii în cadrul Universității clujene — decan al Facultății de psihologie și pedagogie (1947—1950), prorector al Universității (1956—1962 și 1965—1967) — apoi ca director general al Învățământului superior (1962—1965). De asemenea, în perioada 1965—1971 a fost director al Institutului de psihologie al Academiei, iar din anul 1970 este președinte al Secției de psihologie-pedagogie din cadrul Academiei de Științe Sociale și Politice a R.S.R.

Comunist încercat, profund atașat cauzei poporului, Al. Roșca a investit întreaga capacitate și pricepere în îndeplinirea sarcinilor sale. Prețuirea activității și poziției sale s-a concretizat în alegerea ca deputat în mai multe rânduri, precum și în acordarea unor înalte distincții de stat: Medalia Muncii, Ordinul Muncii, Ordinul Steaua Republicii Populare Române, Medalia „A XXV-a aniversare a Eliberării Patriei“, A 50-a aniversare a P.C.R., ș.a. De asemenea, din partea Prezidiului Sovietului Suprem al U.R.S.S., i s-a conferit Medalia jubiliară „V. I. Lenin“.

La împlinirea a 70 de ani de viață și 50 de ani de activitate neobosită în slujba unor înalte idealuri științifice, educative și obștești, revista „Studia“ — alături de colectivele de psihologi din țară — urează profesorului Al. Roșca viață lungă și noi succese în continuarea rodniciei sale opere științifice.

PROFESORUL B. ZÖRGÖ LA 60 DE ANI

În ianuarie 1976, profesorul Beniamin Zörgö a împlinit 60 de ani, vîrstă care îl găsește în plină afirmare a capacităților sale creatoare. Tovarășul Zörgö este titularul cursurilor de psihologie generală, de psihologie genetică și diferențială de la Catedra de psihologie a Universității din Cluj-Napoca, deține titlul de profesor universitar emerit și laureat al Premiului de stat, este membru corespondent al Academiei de Științe Sociale și Politice a R.S.R. și se află în primele rînduri ale mișcării psihologice românești.

Născut la 31 ianuarie 1916 în comuna Răstoci, județul Sălaj, B. Zörgö urmează liceul în orașul Zalău din același județ și își continuă apoi studiile superioare în domeniul psihologiei între anii 1935—1939 la Universitatea din Cluj.

După ce a funcționat timp de mai mulți ani ca psiholog și apoi ca preparator, devine șef de lucrări la Universitatea din Cluj în 1946, pentru ca în anul 1949 să fie avansat profesor la aceeași universitate. În cei 35 de ani de activitate didactică la Universitatea clujeană, B. Zörgö a predat cursuri de psihologie generală, de psihofiziologie, de psihologie genetică ș.a., a condus seminarii și lucrări de laborator, punînd accentul pe pregătirea practică a studenților. Promoții de absolvenți de psihologie și de pedagogie, formați cu exigență și dăruire de prof. B. Zörgö, îndeplinesc cu succes funcții didactice în învățămîntul superior sau mediu, atît în unități școlare cu limbă de predare maghiară, cît și română. Dascăl pasionat și cu o înaltă conștiință a răspunderii, B. Zörgö este îndrumătorul eficient și căutat al primilor pași în activitatea științifică a numeroși tineri, sfătuitor inzeștrăat cu idei și soluții fecunde, întotdeauna plin de bunăvoință. Asistența sa metodologică acordată studenților și doctoranzilor s-a dovedit mereu fructuoasă; ea îmbină exigența riguroasă cu dăruirea competentă. Lecțiile sale sînt construite după principiile unei didactici active, cu aderență la faptul concret, cotidian, preluat în grila de concepte ale disciplinei psihologice.

Grație formației sale în cadrul școlii psihologice clujene, B. Zörgö a cultivat cu precădere cercetarea experimentală, în care a îmbinat în chip fericit ingeniozitatea și tehnicitatea cu observația fină. Încă primele sale studii în limba maghiară, finalizate în teza de doctorat *Restructurări funcționale în învățarea la animale* (1946), anunțau un domeniu de predilecție al autorului — psihologia genetică și psihofiziologia. Numeroase cercetări publicate de-a lungul anilor, împreună cu colaboratorii săi, se situează prin conținutul lor la intersecția dintre psihologie și fiziologia activității nervoase superioare (de ex. *Cercetarea experimentală a unor factori care influențează procesul de diferențiere a stimulilor complecși, Despre caracterul activ al activității de analiză și sinteză a scoarței cerebrale la om, Fundamentarea fiziologică a cercetărilor de psihologie, Date experimentale cu privire la procesul de diferențiere în cadrul analizatorului cutanat ș.a.*). Volumul de studii pe teme de psihologia gîndirii

(*Gondolkodáslélektani tanulmányok*, Ed. Academiei R.P.R., 1955), publicat sub redacția sa, reunește contribuții personale și ale colaboratorilor în cercetarea experimentală a gândirii, precum și a raporturilor dintre gândire și limbaj.

O altă direcție fecundă și cu aplicații practice de certă valoare o constituie investigațiile în problema învățării. Cercetările sistematice întreprinse de prof. B. Zörgő asupra învățării pe modele concrete, ca și asupra importanței modelării în procesul de cunoaștere și de instruire în școală, s-au impus atenției lumii științifice în țară și peste hotare. Enumerăm câteva studii mai importante în această direcție: *Rolul acțiunilor cu modele obiectuale în formarea gândirii matematice a școlarului mic* (1967), *Însușirea operațiilor cu simboluri literale la școlarul mic* (1966), *Despre rolul acțiunilor pe modele obiectuale în însușirea noțiunilor științifice la elevi* (1966), *Structura generală a activității de rezolvare a problemelor* (1967), *Development of mental actions by self-control in verbal learning* (1969), *Possibilités d'activation du potentiel intellectuel des élèves par l'utilisation des modèles objectifs* (1972).

În sfera de preocupări științifice a prof. Zörgő s-a aflat și problema motivației, căreia i-a dedicat o seamă de studii: *Le niveau d'aspiration et d'autoappreciation des connaissances chez les élèves* (1970), *Acțiune și motivație* (1968), *Riscul — factor motivațional* (1969), *Psihologia succesului și a eșecului* (1972), *Determinismul psihologic* (1971) ș.a. De asemenea, capitolele despre voință și despre motivație din cursurile de psihologie editate de colectivul catedrei poartă semnătura aceluiși autor.

Tov. Zörgő a luat parte la numeroase conferințe și congrese naționale și internaționale de psihologie, fiind invitat, totodată, să facă expuneri despre cercetările proprii la universități din Anglia, Belgia, R. P. Ungară și alte țări. Remarcăm, de asemenea, participarea sa — ca specialist cunoscut — la dezbateri organizate în cadrul Academiei de Științe Sociale și Politice a R.S.R. (de ex. dezbaterile în problema testelor, a orientării școlare și profesionale, în problema învățării ș.a.).

Cu deosebită energie s-a angajat prof. B. Zörgő și în activitatea politică și social-obștească. Pe această linie, a răspuns cu același simț de răspundere cerințelor și sarcinilor care i-au revenit ca membru al P.C.R., fiind angajat și în prezent în munci de îndrumare și organizare. Paralel, a desfășurat o amplă activitate de difuziune a cunoștințelor științifice în rîndul maselor, fiind prezent adeseori cu expuneri de psihologie la reuniuni, conferințe, simpozioane organizate de cadrele didactice din învățămîntul general și mediu. Prelegerile și intervențiile sale pline de substanță sînt ancorate în viața cotidiană și se bucură de o largă audiență în rîndul publicului; puterea lor de convingere rezidă nu numai în claritatea ideilor, dar și în elocvența exemplelor, a probei experimentale. Prof. Zörgő nu rămîne, de regulă, în plan expositiv, ci își însoțește cuvîntul de demonstrații practice, oferind acoperire concretă spuselor sale. Nenumăratele articole publicate în periodice în limba română și

maghiară constituie materiale instructive și de plăcută lectură pentru marele public. Tot marelui public i-a dedicat broșura *Ce este voința* (1968), precum și alte lucrări de informare în domeniul psihologiei, unele scrise în colaborare, ca *Aptitudinile* (1972), *Demonstrații experimentale la lecțiile de psihologie* (1958) ș.a.

Făcându-se ecoul colectivelor de muncă în care lucrează prof. B. Zörgő, revista „Studia“ îi urează viață lungă și noi succese în activitatea sa didactică, științifică și obștească.

RECENZII

Traité des sciences pédagogiques, tome VI, Aspects sociaux d'éducation, P.U.F., Paris, 1974, p. 438 (publié sous la direction de M. Debesse et G. Mialaret)

Tratatul de științe pedagogice de sub direcția lui Debesse și Mialaret se înscrie ca o operă de valoare în literatura pedagogică contemporană. După cele două volume anterioare, Psihologia educației (IV) și Psihologia pedagogică (V), care au abordat analiza actului pedagogic din unghiurile psihologic și psihopedagogic, vol. VI examinează unele aspecte sociale ale fenomenului educativ. Se știe că în ultimii ani aspectele sociale ale educației au făcut obiectul a numeroase studii și lucrări nu numai de sociologia educației, ci și de pedagogie socială, de pedagogie comparată, de antropologie pedagogică și de demografie școlară. Examinarea fenomenului pedagogic din multiple unghiuri de vedere a lărgit perspectiva înțelegerii, a organizării și evaluării sale, modificând locul și ponderea unor capitole în structura lucrărilor de specialitate.

Volumul aci prezentat are meritul de a încerca o tratare a *principalelor aspecte sociale* ale educației, fără pretenția de a le cuprinde pe toate sau de a realiza o sinteză forțată, dar cu intenția clară și reușită de a sublinia unitatea și interdependența lor cu celelalte (psihologice, psihopedagogice etc.), în complexitatea fenomenului educațional. Această structură o reflectă, dealtfel, însăși construcția volumului, după cum se vede: I. Aspecte psihosociologice: Evoluția comportamentelor sociale la copil și adolescenți (cap. 1); Psihologia grupurilor și studiul clasei (cap. 2); Reprezentarea și imaginile respective care se fac de către ceilalți doi parteneri ai educatorilor: copil, părinți (cap. 3); Psihologia dascălilor (cap. 4), din prima parte.

II. Aspecte sociale generale: Sociologia școlii (cap. 5); Sociologia educației familiale (cap. 6); Demografia școlară (cap. 7); Aspecte economice și financiare ale educației (cap. 8); Planificarea educației (cap. 9), din partea a doua.

III. Aspectele pedagogice: Ajustarea produselor școlii la nevoile economiei (cap. 10) și Metodele pedagogice studiate sub unghiul social (cap. 11).

Lucrarea dispune de un indice onomastic, de un indice analitic și de o bogată și actuală bibliografie, fiind tipărită în condiții grafice excelente. Cei 13 autori care au colaborat la redactarea volumului au năzuit să îmbrățișeze principalele aspecte sociale ale cuplului pedagogic: educator-educat și ale celorlalți factori implicați în actul educațional: școală, familie, demografie, factorul economic și financiar, planificare, încercînd în ultima parte să examineze produsele școlii din perspectiva nevoilor economice și să dea o privire de ansamblu socio-pedagogică modernă asupra activității de educație. Din păcate, spațiul acordat tratării diferitelor aspecte sociale ale activității pedagogice nu este totdeauna proporționat cu importanța temei dezbătute. Așa de exemplu, în timp ce pentru Psihologia dascălilor sînt rezervate doar 16 pagini, problemele de demografie școlară sînt tratate în peste 50 de pagini. La fel cap. Ajustarea produselor școlii (12 pag.) în raport cu cap. Aspectele economice (50 pag.).

Lucrarea începe dezbateră aspectelor psiho-sociologice ale comportamentelor sociale cu schițarea cadrului, a tendințelor, etapelor și factorilor socializării, încercînd să precizeze și sensul unor noțiuni frecvent utilizate cînd este vorba de evoluția conduitei sociale: educare, socializare, adaptare, fără a duce analiza pînă la capăt și a reține concluziile ce se impun.

În „Psihologia grupelor și studiul clasei” problemele cercetării științifice a acestei chestiuni, avantajele și limitele, locul profesorului, rolul și statutul, sistemul de comunicare în grup, puterea în clasă etc. sînt privite critic și raportate la obiectivele pedagogice. Se fac rezervele cuvenite cu privire la opiniile exagerate despre munca în grup, despre clasă ca grup și despre relațiile profesorilor cu grupuri în formare.

O interesantă schiță psiho-sociologică a reprezentărilor și imaginilor reciproce pe care și le dobîndesc partenerii actului pedagogic (elevi, profesori, părinți) prezintă S. Mallo în cap. III, militînd pentru o cercetare interdisciplinară intensivă și extensivă a acestor relații.

Cu toate că în cap. Psiho-sociologia dascălilor (Enseignants) sînt dezbătute

numeroase aspecte sociale ale acestei profesii, caracteristice mai ales țărilor occidentale (originea socială, feminizare, motivația alegerii profesiei etc.), autoarea n-a reușit să sintetizeze principalele caracteristici ale acestei categorii profesionale și s-o diferențieze calitativ de celelalte.

Discutând mai pe larg „școala ca societate” și „școala în societate” autorul cap. „Sociologia școlii” examinează o serie de fenomene (sistemul școlar, eșecul școlar, pregătirea forței de muncă diferențiată etc.) în interrelația lor cu alte fenomene sociale (economice, politice) subliniindu-se dependența celor pedagogice de acestea și necesitatea organizării unor cercetări științifice mai largi în această direcție.

În cap. „Sociologia educației familiale” sînt sintetizate principalele aspecte sociale ale acesteia, examinate la niveluri diferite (școlar, student) în relațiile ei cu societatea, făcîndu-se frecvente referiri la mediul socio-cultural, la progresul tehnic, la valorile familiale ale trecutului și prezentului, la influența acestora asupra funcției educative a familiei.

În cap. „Demografie școlară” sînt puse în discuție: domeniul demografiei școlare, populația școlară, demografia internă a instituțiilor școlare, școlaritatea trecută a generațiilor adulte și perspectivele demografiei școlare, cu privire specială asupra metodelor prin care ar putea fi cunoscute și stăpînite aspectele majore ale demografiei școlare. Capitolul conține numeroase date, tabele și grafice care permit cititorului să-și facă o imagine veridică despre implicațiile sociale ale procesului educațional.

În continuare, aspectele economice și financiare ale educației și planificarea educației fac obiectul unor dezbateri și analize, cu privire specială la randamentul și costul educației, la întinderea și limitele planificării învățămîntului, la perspectivele pe care le deschid studiile de acest gen pentru dezvoltarea învățămîntului și educației.

În fine, în partea a treia, „Aspectele pedagogice”, autorii volumului au făcut loc unor studii de o reală valoare pentru practica școlară. Vorbînd de „Ajustarea produselor școlii la nevoile economiei”, de exemplu, A. Raffestin pledează pentru realizarea unui acord între diferitele trepte ale calificării — „filierele formării” — în funcție de obiec-

tivele pregătirii. Autorul arată necesitatea reducerii profiilor pentru a putea acorda o pregătire comună pentru cele vecine, înrudite, subliniind legătura strînsă între instrucție, calificare, profesiune și ocupație.

Ultimul capitol, „Metodele pedagogice studiate sub unghiul social” trece în revistă metodele care se referă la aspirațiile sociale ale educatului, școlile comunitare și pedagogia instituțională și socio-pedagogia în afara școlii. Interesante sînt reflecțiile despre pedagogia nondirectivă, despre pedagogia instituțională și despre incertitudinile acestora.

Lucrarea, în ansamblu, se distinge prin cîteva calități caracteristice oricărei opere științifice autentice: ridică numeroase probleme, pledează pentru cercetarea științifică interdisciplinară, face numeroase diferențieri subtile, valorifică rezultatele unor cercetări recente, sugerează tehnici de lucru și de investigații, lasă cititorului dreptul la opțiune etc. Pentru toate acestea lucrarea merită să fie consultată de către toți cei ce lucrează în învățămînt.

D. SALADE

Pagini din publicistica lui Lucrețiu Pătrășcanu

Apariția operelor lui Lucrețiu Pătrășcanu constituie de regulă un eveniment editorial de mare răsunset, reintegrînd în spiritualitatea noastră o creație de valoare. Interesul este sporit pe bună dreptate atunci cînd ni se pune în față un volum ce cuprinde un număr de 73 de scrieri apărute în diverse organe de presă în perioada 1921—1938. Apărut în Editura Politică, sub egida Institutului de studii istorice și social-politice de pe lângă C.C. al P.C.R., volumul *Texte sociale politice* ne oferă poate cea mai complexă imagine asupra activității politice și a creației spirituale a acestei personalități. Ingriditorii ediției, Marin C. Stănescu și Elena Vlăduțescu au operat o largă investigație asupra presei epocii pentru identificarea articolelor lui Pătrășcanu, care de cele mai multe ori semna cu pseudonime, care de obicei nu sînt prea edificatoare.

Perioada debutului și maturizării în activitatea politică ne înfățișează evoluția spirituală și de militant a unui tânăr care de la început s-a angajat pentru mișcarea comunistă. Frânturi de proces verbal, articolele mobilizatoare ne sugerează deja vastele cunoștințe teoretice de care dispune: „Să părăsim calea vorbăriei goale, a manifestărilor superficiale; să începem munca rodnică de organizare...”. „Prima condiție pe care o mișcare proletară și revoluționară trebuie s-o îndeplinească: contactul permanent cu masele largi...” — azi niște principii arhicunoscute, atunci mobiluri de confruntare în cadrul mișcării.

O rară clarviziune politică se desprinde din cronicile sau mai degrabă polemicile sale asupra vieții politice interne, a vicilor partidelor istorice și ale democrației burgheze. Demagogia averescană, ofensiva brutală spre putere a național-țărăniștilor, atrocitățile legionarilor, incapacitatea guvernelor sînt combătute de publicistul comunist atent la orice zvicnire cit de neînsemnată a vieții politice. Pătrășcanu a urmărit cu îngrijorare apariția și ascensiunea fascismului. A fost clar pentru el, de la bun început, că dictaturile fasciste sînt „dușmane neîmpăcate ale tuturor maselor populare” și că lagărul fascist este „lagărul trădării intereselor naționale, trădare care trebuie împiedicată prin orice mijloc”. Cu atît mai mult l-a revoltat docilitatea în direcția acestora a guvernelor de toate nuanțele de la averescani la tătărăscieni, „asigurarea ordinii” limitîndu-se pentru ei la măsurile luate împotriva muncitorimii. Cu aceeași atenție și îngrijorare urmărește tot ceea ce se întîmplase peste hotare. Războaiele, legile antimuncitorești, grevele înăbușite în orice colț al lumii, în Spania, Abisinia, Germania, Polonia, îl întăresc și mai mult în convingerea că isteria fascistă trebuie stîrpită, și că acest lucru se poate realiza numai prin acțiunea unitară a tuturor forțelor democratice.

Politica frontului popular, care la mijlocul deceniului patru a devenit o tactică încercată în lupta antifascistă pe plan internațional, trebuia adusă la îndeplinire și la noi trecînd peste deosebiri de vederi și dușmăniile adeseori fratricide. Înjghebarea unei asemenea coaliții, contribuția la clarificarea atitudinilor și de multe ori la concilierea lor constituie un capitol special în activi-

tatea lui Pătrășcanu. De mare valoare este în acest sens scrisoarea deschisă adresată lui Iuliu Maniu în ajunul alegerilor din decembrie 1937. Lărgind sfera compromisurilor admisibile în acel moment pînă la național-țărăniști, muncitorimea și-a dat votul cu condiția ca aceștia să se angajeze pe „calea unei acțiuni hotărîte, care să salveze România de primejdia fascismului și a războiului”.

O activitate de valoare a depus Lucrețiu Pătrășcanu și în calitate de apărător la procese înscenate unor comuniști și antifasciști. Pledoariile susținute la aceste procese întorceau acuzația împotriva regimului politic existent. Așa de exemplu, insistînd asupra fondului problemelor sociale care nasc lupta de clasă, concluziona într-una din pledoariile sale: „Un curent social minat de adînci forțe istorice nu în fața unui verdict se va opri. Iar lupta clasei muncitoare din România, adusă prin reprezentanții ei pe banca acuzării, în fața unui tribunal de excepție, nu va fi împiedicată, ci va continua, ca o realitate istorică, mai departe”.

Prin contrast cu articolele mobilizatoare, scrise în graba sarcinilor cotidiene ale propagandei de partid, mai puțin șlefuite stilistic, studiile sale de mai largă respirație asupra vieții economice a epocii (*Băncile și beneficiile lor. Început de criză în economia mondială ș.a.*), sau cele ce vizau programele și ideologiile partidelor istorice (*„Statul țărănesc” un nou tip de stat?*) — evidențiază cu pregnanță calitățile de teoretician și cercetător ale lui Pătrășcanu.

Volumul cuprinde o gamă largă de genuri publicistice (articole mobilizatoare, comentarii, studii științifice, reportaje, pamflete) demonstrînd fecunditatea creatoare a autorului. Incluziunea într-un volum aparte a creației spirituale a lui Lucrețiu Pătrășcanu din primele două decenii ale activității sale este un act de mare importanță științifică, care se cere încununat prin continuarea acestei munci de investigare și editare a operei sale.

BÉLA KOMÁROMI

Contribuții noi în politologia românească

Dacă apariția în 1968 a cărții profesorului Nicolae Kallós *Conștiința politică* marca, de fapt, una din primele

contribuții din țara noastră la cercetarea politologiei marxiste, cele două noi volume ale aceluiași autor — *Sociologie, politică, ideologie*, Ed. Facla, 1975 și *A politika — tudomány* (Politica — o știință), Ed. politică, București, 1975 — vin să confirme utilitatea și fertilitatea intenselor preocupări în acest domeniu de specialitate relativ nou.

De ar fi să caracterizăm împreună cele două volume, nota comună a demersului teoretic, ar trebui — credem — să reproducem o subliniere făcută de autorul însuși în volumul *Sociologie, politică, ideologie* privind modul de abordare a problemelor în domeniul disciplinelor — prin excelență — ideologice. „Nici o poziție — scrie N. Kallós — nu poate să se erijeze în singura autentic marxistă. În mod practic, ar trebui evitată, exceptând tezele fundamentale și inalterabile ale marxismului, formula (declarată sau implicată): «marxismul spune» și ar trebui lucrat cu «formula» pe baza cutărilor și cutărilor considerente «păreră mea este»“ (p. 45). Ideea exprimată aici ar putea servi, pe bună dreptate, drept moto la ambele volume. Din conținutul lor se conturează clar și nuanțat poziția personală a autorului în problemele de bază ale științei politice.

Evidențierea cu pregnanță a caracteristicii de mai sus se impune din mai multe motive. Vom preciza, înainte de toate, faptul că nu este vorba în cazul nici unuia dintre cele două volume de abordarea unor probleme cu totul noi, ci mai curînd de reluarea unor preocupări, mai mult sau mai puțin, vechi, respectiv de prelucrarea într-o formă nouă — și într-o concepție unitară — a unor materiale publicate pe parcurs în volume și reviste de specialitate, fie în limba maghiară, fie în limba română. Cu toate acestea, prin cele două volume autorul ne oferă realmente, ceva nou, atît în raport cu ideile expuse în *Conștiința politică*, cît și cu problematica studiilor și articolelor din a căror selecție și revizuire a luat ființă volumul editat la Facla. Or, tocmai acest fapt pune în evidență cu pregnanță maniera specifică de lucru a autorului, străduința sa consecventă de a reveni asupra problemelor deja abordate, de a reflecta din nou asupra lor, de a le regîndi în spirit critic din perspectiva noii experiențe, a achizițiilor celor mai recente ale gîndirii științifice contem-

porane. Din acest punct de vedere este cît se poate de semnificativă sublinierea pe care o face autorul în legătură cu interpretarea fenomenului politic, aducînd, totodată, anumite precizări la propria poziție exprimată în 1968. „Nu numai sub influența celor mai noi orientări în politologie, — subliniază autorul în volumul *Politica — o știință* — dar în primul rînd chiar pe baza raționamentelor clasice, cei ce lucrează în domeniul științelor sociale marxiste vor trebui să se ferească de asemenea formulări devenite stereotipii: politica există din momentul apariției statului, existența ei este legată de existența statului, etc.“ (p. 10). Întregul demers al autorului poartă ca notă dominantă tendința deliberată de a depăși formele de rutină, de a pune problemele cunoscute într-un mod nou, pe care-l solicită noile rezultate ale științei, și care permite o înțelegere mai complexă a fenomenelor. Astfel, în cadrul analizei categoriei de stat autorul consacră un subcapitol problemei statului ca formalism (*Sociologie, politică, ideologie*, pp. 83—87). Aici autorul pledează cu ajutorul unor argumente științifice convingătoare pentru distincția dintre birocrație și birocrațism, primul termen indicînd „un anumit tip de organizație formală, de conducere a oamenilor, care în virtutea menirii sale servește la rezolvarea optimă, rațională și eficientă a problemelor administrative din diferite domenii (economic, politic, etc.) în funcție de interesele și scopurile anumitor grupuri sociale, avînd deci un caracter de clasă“ (p. 83).

Sublinierea modului personal, propriu, de abordare a problemelor care fac obiectul științei politice se cere și din motivul de a surprinde din demersurile realizate în cadrul celor două volume acel obiectiv metodologic căruia — după părerea noastră — pare a-i fi subordonată întreaga angajare a autorului în această reexaminare critică a categoriilor de bază ale disciplinei în cauză. Despre ce este, în fond, vorba? Polemizînd cu M. Duverger care atribuie posibilitatea, mai bine zis tendința de mistificare în cadrul științei politice metodelor și tehnicilor de cercetare, N. Kallós ține să sublinieze în mod deosebit legătura organică dintre acest fenomen și bazele teoretice ale disciplinei (*Politica — o știință*, p. 71). Iată motivul principal care-l determină să se

angajeze în acest demers teoretic, menit să confrunte în mod conștient și riguros limbajul operațional al științei politice cu principiile, tezele, categoriile de bază ale materialismului istoric. Nu este, de aceea, întâmplător faptul că prima parte a volumului *Sociologie, politică, ideologie*, notată semnificativ prin titlul de *Repere*, cuprinde studii dedicate analizei, în opera clasicii, a fundamentelor teoretice ce pot garanta politologiei un caracter realmente științific. Profund conștient de adevărul că știința politică marxistă nu se poate dispensa de rezultatele obținute în cadrul altor sisteme de gândire, Nicolae Kallós își propune în respectivele volume să treacă aceste rezultate prin filtrul concepției marxiste. Autorul realizează un dialog fertil cu cei mai de seamă reprezentanți ai politologiei contemporane din occident, urmărind cu consecvență punerea de acord a noțiunilor operaționalizate cu cerințele primordiale ce decurg din principiile de bază ale sistemului de gândire marxist. Și în acest context se afirmă pregnant personalitatea proprie a autorului, atît în suplețea analizelor prin care reușește să reliefeze în chip multilateral conținutul noțiunilor de bază (*Sociologie, politică, ideologie*, pp. 31—91 și *Politica — o știință*, pp. 5—58), cît și în clarviunea științifică de care ne dă dovadă chiar în abordarea problemelor celor mai complexe, cum ar fi aceea a contradicțiilor sociale în socialism (*Sociologie, politică, ideologie*, pp. 92—110), sau aceea a dialecticii conștiinței sociale socialiste (*Ibidem*, pp. 130—144).

Trăsătura care definește cel mai pregnant modul de analiză al autorului, rezidă, credem, în cerința urmărită cu consecvență în documentele P.C.R., de a îmbina organic perspectiva teoretică cu cea practică. Călăuzit de acest principiu, autorul caută la fiecare pas — și reușește cu măiestrie — să transpună problemele teoretice generale pe plan operațional, desprinzînd de fiecare dată cu deosebită dibăcie concluziile practice cele mai relevante. Sub acest aspect este deosebit de concludent modul cum autorul pune problema raportului dintre „politică ca știință”, pe de o parte, și „politică științifică” pe de altă parte (*Politica — o știință*, pp. 59—92). Deși pare să fie o problemă pur teoretică, distincția își dezvăluie — în urma analizelor autorului — semnificațiile sale

realmente practice. Vorbînd de politica științifică, subliniază autorul, avem în vedere, de fapt, „o cerință, o necesitate” și anume, cerința practică nemijlocită „ca politica marxist-leninistă să se sprijine în cea mai mare măsură pe știință” (p. 76). Este vorba, deci, nu numai de știința politică, ci de știință, în totalitatea ei.

Cele două volume ne pot convinge încă o dată de faptul că profesorul Nicolae Kallós este un autentic cunoscător atît al fundamentelor teoretice ale științei politice, cît și al problemelor ei actuale; or, tocmai acest cert statut științific-profesional stă la baza formării și afirmării poziției sale proprii în acest domeniu atît de complex și controversat.

GAVRIL SZTRANYICZKI

Andrei Roth, **Omul multidimensional**, Editura politică, București, 1975.

Colecția „Dezbateri ideologice” ne prilejuiește prin cartea lui Andrei Roth, contactul cu o problematică prezentă tot mai mult pe platforma de confruntare a unor direcții filosofice și sociologice contemporane. Luînd ca temă problema omului, autorul se angajează în dezbateră uneia dintre cele mai pasionante dispute ce vizează perspectiva umană în condițiile societății noi socialiste multilateral dezvoltate și trecerii spre comunism.

Pornind de la adevărurile formulate în documentul de bază al politicii partidului nostru, Programul partidului, „carta fundamentală ideologică, teoretică și politică”, cartea ce ne oferă un ansamblu de principii și teze care oglindesc și prefigurează diferite coordonate ale condiției socio-umane. Andrei Roth schițează condițiile și mijloacele ce vizează obiectivul final al acțiunii practice și teoretice — constituirea unei societăți noi și a unui tip uman nou, a omului, sugestiv și plastic denumit „omul multidimensional”.

Într-adevăr partidul nostru situează în centrul întregii politici omul, factorul determinant al întregii dezvoltări sociale, satisfacerea cerințelor și nevoilor sale în continuă creștere, prin continua perfecționare intelectuală și morală a omului societății noastre.

Deși, într-un număr relativ redus de pagini, abordează o complexitate de probleme: individ, persoană, personalitate; instrăinare și dezinstrăinare, unidimensionalizare și multidimensionalizare, timpul liber și afirmarea persoanei, autorul este ghidat mereu de o perspectivă teoretică, surprinzând tendințele, legitățile și mecanismele realizării omului multidimensional și sugerând în același timp dimensiunile multiple ce-l caracterizează.

Omul vizat de societatea noastră socialistă, afirmă autorul, nu este o ființă abstractă, ci este omul concret, existent ca individ viu, real. „Dar nu ca un individ oarecare indicat în chip întimplător și nici ca unul privilegiat, ci ca unul socialmente egal cu toți membrii societății socialiste“ (pag. 3).

Întreaga desfășurare a ideilor pledează pentru noul chip de civilizație umană în curs de făurire, pentru societatea socialistă multilateral dezvoltată, pentru comunism, ce reprezintă procesul împlinirii neîngrădite a idealului umanist de eliberare socială a omului și de afirmare pozitivă a energiilor sale creatoare. Numai în practica construirii societății noi se plămădește omul nou, despre care vorbea Marx, numai pe calea multidimensionalizării persoanei umane, prin realizarea a cât mai multe dintre facultățile sale creative, prin afirmarea sa în multiple domenii de activitate socială.

Un interes major suscită paginile consacrate problemei multidimensionalizării persoanei umane. Autorul se ocupă cu precădere de persoana umană înțeleasă ca persoana oricărui și a fiecărui om membru al societății. Fiecare individ, consideră autorul, este o persoană care poate să se dezvolte multilateral, ceea ce nu înseamnă nicidecum transformarea tuturor persoanelor în personalități. Conținutul concret al conceptului de multidimensionalizare a persoanei se realizează, așa cum ne arată Andrei Roth prin faptul că fiecare persoană poate și trebuie să devină un specialist-profesionist de o înaltă calificare într-un domeniu determinat al activităților sociale; un participant la rezolvarea treburilor publice; să se realizeze pe deplin ca ființă morală; să fie înzestrat cu o cultură generală din diverse domenii, cu o concepție științifică despre lume. Omul multidimensional este prin urmare, cum îl definește au-

torul, „omul complet cu deprinderi practice și teoretice, profesionist calificat și cetățean activ, om politic, ființă morală, om cu sensibilitate artistică, cu cunoștințe științifice despre viață și lume, permeabil la toate valorile autentice ale societății, persoană creativă și capabilă de a trăi din plin bucuria creației“ (pag. 32).

Mergând pe linia marxismului, care s-a afirmat drept concepție înnoitoare despre societate și despre om, îmbinând cel mai pur și nobil ideal umanist cu o viziune științifică, autorul demonstrează că temelia dezvoltării multidimensionale a persoanei umane o constituie dezinstrăinarea esenței umane, umanizarea relațiilor dintre indivizi și societate, respectiv dintre indivizi și indivizi, omogenizarea mai complexă, mai perfectă a societății.

Lucrarea se impune sub raport teoretic filosofic printr-o analiză adâncă și documentată a umanismului socialist, în lumina căruia dobîndim o imagine mai completă și mai profundă asupra ființei umane, asupra căilor și mijloacelor perfecționării ei. Dezvoltarea completă a omului este un nobil ideal umanist, o cerință obiectivă a dezvoltării sistemice a societății și, din acest punct de vedere, idealul comunist se afirmă ca fiind neutopic, iar teoria marxistă despre om și despre societate își dezvăluie esența socialistă. Această filosofie participă în mod firesc în efortul omului de astăzi de a se înțelege pe sine și epoca sa, de a stăpîni sensul strădaniilor și căutărilor sale, de a-și făuri liber viitorul.

Meritul autorului, ce trebuie subliniat, este firesc, modalitatea de afirmare a justeții interpretării marxiste a problemelor ridicate, platforma sigură de abordare corectă a problematicii umane.

LIANA POP

Ion Radu, **Psihologie școlară**, Editura științifică, București, 1974.

Cerințele societății față de școală și de cadrele didactice sînt tot mai mari și mai complexe. Pentru a răspunde acestor exigențe sporite este necesară lărgirea informației celor direct implicați în învățămînt despre obiectul educației — elevul. Este vorba nu numai

de constanta reînnoire a cunoștințelor de psihologie, ci și de dobândirea mijloacelor de investigație școlară și de sensibilizarea față de noile perspective de abordare a ei. În această arie de preocupări se înscrie cartea lui Ion Radu, apărută în prestigioasa colecție „Psyché“.

Lucrarea acoperă prin conținutul și structura sa cele patru principale probleme ale vârstei școlare: stadiile de dezvoltare psihică a copilului, legile învățării, clasa ca formație psiho-sociologică (efectele colectivității) și metode de cunoaștere și studiere a elevului.

În prima parte a volumului, autorul expune în chip condensat rezultatele mai relevante ale psihologiei cu privire la dezvoltarea proceselor senzorio-motorii și intelectuale, precum și la activitatea de învățare (condiționarea clasică și „instrumentală“, formarea deprinderilor, învățarea pe modele, învățarea programată etc.). În prezentarea acestor procese analiza are loc de pe pozițiile concepției dialecticii materialiste, care ia în considerare complexa împletire de factori interni și externi, de parametri de personalitate și de situație, precum și de continua permutare de locuri între cauze și efecte. Însușirea noțiunilor, formarea operațiilor mintale și a deprinderilor intelectuale sînt integrate, în principiu, în scara transformărilor succesive de la acțiuni materiale, la operații mintale. Interiorizarea nu reprezintă însă o simplă „lectură“ perceptivă sau o simplă „reiterare a acțiunii în planul reprezentării sau gândirii“ (p. 83). (Se face observația că neobehaviorismul însuși și-a nuanțat concepția în privința învățării, vorbind despre „comportamente interiorizate“.) Pe de altă parte, procesul învățării are loc într-un context social, solicitările mediului intrînd ca elemente constitutive ale fundalului motivațional.

În capitolul *Surse de distorsiune în procesul învățării*, se analizează aspecte legate de incongruența codurilor, atenției și interferența cunoștințelor și deprinderilor. Pornindu-se de la elementele schemei clasice ale comunicării (emittator, receptor, codare, decodare, canal) și punînd problema în termenii congruenței între cele două repertorii (al educatorului și al elevului), autorul examinează cu multă finețe specificul psiho-educativ al conținutului și dinamicii acestui proces, evidențiînd ris-

curile și dificultățile legate de disjuncția repertoriilor. O astfel de dificultate majoră este aceea de a da prioritate psihogeneticului în raport cu logicul, de a depăși, deci, riscul proiectării în mintea școlarului mic și mijlociu a formelor și mecanismelor proprii gândirii adultului.

Cunoscut specialist în teoria învățării și programării pedagogice, beneficiînd de o experiență proprie de cercetare în acest domeniu, I. Radu oferă sugestii pertinente și avertizează asupra pericolului căderii într-o didactică prea mult simplificată.

Capitolul *În căutarea unei metrii* se ocupă atît de măsurarea înțeleasă în conținutul ei mai larg și anume de „operație prin care se atribuie numere faptelor sau datelor discrete sau continue ce urmează a fi evaluate“ (p. 143), cit și de cazuri speciale ale acesteia (teste psihologice propriu zise, teste docimologice, tehnici de etalonare). Pentru a facilita înțelegerea unor termeni, semnatarul volumului recurge, mai ales în acest capitol, la succinte note explicative de subsol. Avînd în vedere intenția programatică de a se adresa unui public mai larg, extinderea procedurii și la alți termeni ar fi fost binevenită.

Celelalte secțiuni ale cărții vizează clasa ca grup social, „radiografierea“ relațiilor interpersonale, metode de cunoaștere a elevilor, fișa școlară. Și în abordarea acestor teme — care pentru destul de mulți autori reprezintă prilej de verbalism sau insistențe stridente — I. Radu face dovada unui remarcabil simț al selecției și ingeniozității de armonizare a achizițiilor din domeniul psiho-social. Probleme ca cele ale facilitării sociale, „normării“ și „decentrării“ de grup, chestionarului „prin procură“ etc., sînt prezentate firesc, organic sudate, inserîndu-se cu discreție și, în același timp, cu fermitate, propria poziție.

Ceea ce trebuie subliniat cu deosebire în legătură cu lucrarea de față, este că ea exprimă nu numai efortul împlinit de decantare și sintetizare a rezultatelor din literatura de specialitate, ci constituie și expresia propriilor cercetări experimentale. Multe din enunțurile făcute de autor au acoperire în datele investigațiilor personale. Așa sînt cele referitoare la însușirea noțiunilor, a deprinderii de autocontrol, pro-

blema elaborării fișei școlare. Poate acesta este și motivul principal pentru care lucrarea este atât de vie și problematizantă, reflectând o cunoaștere „din interior” a școlii. Ea vizează procesul instructiv-educativ concret, unde condițiile nu sînt integral aceleași ca în situațiile stilizate de laborator, unde subiectul (elevul) nu se comportă numai în concordanță cu legea recompensei și a pedepsei și unde dascălul nu este în primul rînd cercetător științific. Se are neconținut în vedere convertirea datelor științifice în concluzii și premise pentru activitatea didactică.

Exigența de a ține seama de condițiile reale, obișnuite ale școlii și de a se adresa eficient cadrului didactic este explicit formulată, de altfel, atunci cînd se vorbește de fișa școlară propusă de autor: „Dificultatea principală constă nu atât în efortul de a transcrie în fișa psihopedagogică o teorie a personalității adusă la zi, cît în operația de aproximare prin tatonări experimentale, a nivelului de conceptualizare a datelor observației brute caracteristic profesorului modal, adică al profesorului lăsat la propriile sale resurse și posibilități. Acesta este chemat să completeze în practică o fișă școlară și să o utilizeze cu succes în munca sa curentă” (p. 198—199).

Bineînțeles, a avea în vedere profesorul modal înseamnă a ține cont și de eventualele clișee și stereotipii existente la acest nivel. Datele analizei de conținut a unui lot mare de caracterizări și caiete de observații ale unor profesori-diriginți, arată, de exemplu, cum despre școlarii aflați pe la mijloc

— în ce privește reușita la învățătură — nu se spune mare lucru: „portretele lor sînt cenușii și nediferențiate” (p. 201). Multe caracterizări ale cadrelor didactice sînt construite pe dihotomii simpliste de tipul „elevul are / nu are temperament”, „are/nu are gîndire” etc. (p. 200). În finalul lucrării se discută și alte surse de distorsiune ce „ecranează” cunoașterea adecvată a elevului (efectul „halo” etc.).

Faptul că lucrarea este centrată pe probleme reale ale școlii noastre și că este o reușită sinteză a achizițiilor științifice semnificative din literatura autohtonă și mondială îi conferă o mare operaționalitate. Ea se adresează unui registru larg de cititori: învățători, profesori, studenți, cercetători etc. La accesibilitatea și eficiența volumului contribuie și limbajul utilizat de autor. Așa cum o dovedește și în alte scrieri, Ion Radu este un autentic stilist. Textul, de o mare densitate de idei, profunzime, claritate și precizie, are, în același timp, puternice valențe de finețe expresivă.

Cartea psihologului clujean constituie, atât prin conținut cît și prin stil, un veritabil contra-exemplu pentru nu puținele lucrări din literatura de sociologie și psihologie, unele de o factură eseistică desuetă, altele mult prea abstracte și tehnice, fără aderență la realitatea vie și redactate într-un limbaj plat și cenușiu. De aceea, *Psihologia școlară* a lui I. Radu reprezintă nu numai un prețios instrument de lucru, ci, implicit, și o valoroasă contribuție la ridicarea exigențelor editoriale.

PETRU ILUȚ

CRONICĂ

Investigația științifică în sportul de performanță

Lumea contemporană — și cu atât mai mult societatea noastră socialistă — este imperios obligată să recurgă la serviciile investigației științifice, la aplicarea consecventă și rapidă a concluziilor și metodelor moderne pe care le recomandă evantaiul crescând al compartimentelor științei, în orice domeniu consacrat al activității umane. De la o astfel de cerință *sine qua non* a vremurilor noastre nu se poate sustrage nici *sportul de performanță*, îndeosebi atunci când este angajat din plin la marea operă de făurire a omului unei societăți superioare sub toate aspectele și a promovării unui nou tip de relații între oameni și popoare.

Pe o asemenea traiectorie se înscrie *inițiativa conducerii Clubului Sportiv „U”* din Centrul universitar Cluj-Napoca, în colaborare cu Secția de educație fizică și sport a Facultății de istorie și filozofie, Universitatea „Babeș-Bolyai”, de organizare a unei *sesiuni științifice* cu tema: **PERFECTIONARE ȘI MODERNIZARE ÎN PREGĂTIREA SPORTIVILOR**.

Sesiunea s-a desfășurat în zilele de 5—6 decembrie 1975, reușind să întrunească un număr apreciabil de valoroși specialiști și cadre didactice de profil, din învățământul superior și mediu — nu numai din Cluj-Napoca, ci și din București, Craiova, Sibiu, Oradea — fapt ce i-a conferit o turnură apropiată de semnificația unei întâlniri pe plan național, depășind astfel așteptările organizatorilor. Reușita organizatorică a sesiunii — ca și a scopului ei — a fost subliniată cu pregnanță și de prezența reprezentanților autorităților locale de partid și de stat, prin telegrama adresată de vicepreședintele C.N.E.F.S., general locot. Marin Dragnea, cit și de prezența trimisului special al acestui organism, prof. V. Mazilu, a reprezentanților diferitelor cluburi sportive, dar mai ales de numerosul auditoriu din rândurile sportivilor și studenților de specialitate. Aceasta l-a determinat pe acad. prof. Ștefan Păscu, rectorul Universității „Babeș-Bolyai”, care a rostit cuvântul inaugural, să aprecieze sesiunea științifică, prima de acest gen

în Centrul universitar Cluj-Napoca, ca o contribuție valoroasă la ameliorarea pregătirii sportivilor de performanță.

Rezonanța evenimentului științific consemnat, își dezvăluie însă deplina sa semnificație doar prin interesantele și variatele comunicări prezentate, precum și prin intervențiile și discuțiile ce le-au succedat. Majoritatea din cele 36 de *comunicări* susținute pe parcursul a două zile, dintre care două în plen iar restul în cadrul *secțiilor de metodică* și respectiv de *socio-psiopedagogie și medicină sportivă*, au fost rodul unor cercetări minuțioase multidisciplinare și de durată. În felul acesta, sesiunea răspunde uneia din sarcinile majore trasate prin *Hotărârea Plenarei C.C. al P.C.R., cu privire la dezvoltarea continuă a educației fizice și sportului* (martie 1973), care solicita — încă de atunci — elaborarea unui „program special de pregătire a sportivilor pentru Jocurile Olimpice din 1976”, angrenând toți factorii competenți la realizarea dezideratului respectiv. În acest scop: „Consiliul Național pentru Educație Fizică și Sport, Ministerul Educației și Învățământului și Ministerul Sănătății vor lua măsuri în vederea îmbunătățirii activității de cercetare științifică — în domeniul educației fizice și sportului, sporind contribuția institutelor de cercetări și de învățământ la perfecționarea procesului de pregătire a sportivilor în concordanță cu cele mai bune rezultate obținute pe plan internațional, pentru progresul continuu și rapid al mișcării sportive din patria noastră”.

Axate pe coordonata tematică *Perfecționare și modernizare în pregătirea sportivilor*, lucrările prezentate la această sesiune — îndeosebi ale gazdelor — au demonstrat că preocupările specialiștilor din domeniul educației fizice și sportului s-au concentrat tocmai în direcția indicațiilor date prin documentele de partid. Mai multe comunicări au adus în discuția specialiștilor concluziile privind *selecția, condițiile primordiale a viitoarelor performanțe*. În această arie a problematicii și-au adus contribuția: Prof. D. Mazilu — de la Centrul de Cercetări pentru Educație Fizică și Sport, București — prin comunicarea *Selecția și pregătirea copiilor și juniorilor pentru activitatea spor-*

tivă de înaltă performanță; lectorii Z. Dobranszky, V. Geleriu, Carmen Terte, C. Geleriu — Universitatea Babeș-Bolyai, în colaborare cu prof. I. Vereșezan au prezentat *Concluziile unor testări ale calităților fizice și psihomotrice efectuate la elevii școlii sportive din Cluj-Napoca*; lectorii Z. Feșnic, E. Lörinczi, I. Uțiu, Dr. Lucia Călușer, C. Rethi și asist. Ileana Rusu — în colaborare cu un grup de studenți din anul III educație fizică, s-au ocupat de *Selecția, metodele și mijloacele de pregătire a copiilor la gimnastică în liceele cu program special de educație fizică*, iar asist. Ista Pașcu a abordat *Criteriile de selecție în gimnastica modernă*. Nu mai puțin interes a stîrnit comunicarea lectorului Gh. Scăieșteanu, de la Universitatea din Craiova, care s-a referit la *Selecția copiilor pentru fotbalul de înaltă clasă*.

Autorii au reușit să demonstreze convingător că în prezent, selecția viitorilor performeri nu mai poate fi rezultatul unor metode aleatorii, empirice, ci efortul sintetizator al specialiștilor cu o bogată experiență din multiple domenii convergente. În același timp, ei au reliefat importanța valorificării succeselor diferitelor școli sportive din țară și străinătate, ca și necesitatea perseverenței la descoperirea unor noi modalități de testare a valorilor sportive potențiale.

O altă serie de comunicări a vizat *Metodele și mijloacele noi pentru asigurarea pregătirii fizice generale și specifice a sportivilor*, pornind de la datul — pe deplin justificat — că marile performanțe nu pot fi obținute numai prin descoperirea talentelor națive. Ele trebuiesc cultivate, șlefuite cu perseverență, ceea ce impune o și mai mare preocupare pentru optimizarea normelor științifice, a metodelor și tehnicilor de antrenament și a celorlalte elemente ce conduc spre măiestria sportivă din epoca contemporană. Însemnătatea corelării celor mai judicioase metode de selecționare a sportivilor de performanță cu pregătirea lor ulterioară multilaterală a fost analizată amplu, începînd cu comunicarea prezentată — în plenul sesiunii — de prof. univ. Ion Șiclovan, rectorul I.E.F.S. București, care s-a ocupat de *Pregătirea fizică, factor de bază al antrenamentului sportiv*.

Predominanța comunicărilor pe această temă, ca și varietatea lor, a de-

terminat pe organizatorii sesiunii să le grupeze într-o secție distinctă — de *metodică*. Din suita acestor lucrări, un interes deosebit au suscitât cele ce s-au ocupat de gimnastica modernă. Între acestea amintim: *Atuurile filmului îngust ca mijloc modelator în gimnastica sportivă* — de lector I. Feșnic; *Mijloace folosite pentru dezvoltarea ritmului în gimnastica modernă*, prezentată de lector Aura Gogonea. Aceeași problemă a constituit subiectul comunicării asistentei Ista Pașcu despre *Dezvoltarea calităților fizice specifice în gimnastica ritmică modernă*.

Aspecte demne de luat în considerare au prezentat și lectorii L. Holhoș, E. Tòth și dr. G. Marin în comunicarea *Aplicarea testului RUFFIER pentru determinarea calității de rezistență la elevi sau lector Carmen Terte în Studii asupra unor metode de pregătire la aruncarea greutății*. Contribuții valoroase au etalat în această direcție și asistenții Șt. Vodă, G. Iosif privind *Îmbunătățirea metodicii folosirii antrenamentului cu intervale în pregătirea judocanilor*, iar lectorul Gh. Neța a acordat o atenție deosebită problemei *Obșnuirea jucătorilor de fotbal cu un regim superior de pregătire și comportare în competițiile oficiale*. Nu mai puțin interesante au fost problemele abordate de conf. Sorin Pașcu și asist. D. Olteanu în comunicarea *Contribuții la modernizarea antrenamentului sportiv al decatloniștilor*, sau cele cu privire la *Metode și mijloace de pregătire a copiilor și juniorilor de baschet*, realizată de lectorii V. Geleriu, dr. I. Știrbu și C. Geleriu.

Un compartiment distinct al sesiunii științifice la care ne referim l-au format comunicările menite să sublinieze *Importanța explorărilor funcționale în dirijarea antrenamentului sportiv*. Lucrările prezentate, dintre care amintim: *Radioiodcaptarea tiroidiană în condiții de repaus și efort* de lector dr. I. Știrbu și dr. S. Cotul; *Studiu privind comportamentul aparatului cardiovascular la solicitările calităților fizice complexe la sportivii de performanță ai Clubului „U” Cluj-Napoca* de dr. L. Călușer, dr. I. Arnăutu și alte zece cadre didactice de la catedra de educație fizică a Universității clujene (fiind vorba de executarea a peste 3500 de măsurători); *Influența antrenamentului asupra proteinelor serice și a colesterolului*

lului sanguin de conf. dr. Maria Ghircoiașu și dr. Galina Marin, precum și comunicarea *Balneofizioterapia în stările posttraumatice ale membrilor*, elaborată de dr. C. Crăciun, dr. Fl. Marin, lector I. Ușiu și dr. I. Știrbu, precum și alte lucrări — au pus în evidență valențele și necesitatea stringentă a colaborării multidisciplinare în acest domeniu. Acest grupaj de comunicări a evidențiat cu prisosință importanța confruntării investigației de laborator, cu efort standard, cu cele ale eforturilor specifice din teren, creînd astfel premise favorabile unei explorări multifactoriale, pentru a obiectiviza și planifica judicios procesul de antrenament, în scopul atingerii unor performanțe sportive de prestigiu.

Abordată sub principalele sale aspecte și implicații, sesiunea științifică nu putea omite *fațetele psiho-pedagogice, sociologice și etice ale sportului de performanță*. Deși mai puține ca număr, comunicările orientate în aceste direcții au surprins câteva din coordonatele principale ale problematicii formării și educării așilor stadioanelor naționale și internaționale.

Apreciem ca semnificativ faptul prezentării de către conf. dr. Grigore Drondoe, chiar în ședința plenară de deschidere a lucrărilor sesiunii, a comunicării *Sportul și civilizația în perspectiva dezvoltării multilaterale a personalității umane*. Ideea centrală privind formarea personalității la sportivii de performanță, influența pozitivă pe care aceștia trebuie s-o exercite asupra maselor de tineret, aportul lor în ridicarea prestigiului patriei noastre socialiste, a fost reluată și dezvoltată într-o serie de alte comunicări. Astfel, conf. N. N. Ceaușescu, de la I.E.F.S. București, s-a ocupat de *Personalitatea socialistă — idealul formării omului modern*; lectorul Romulus Spirescu, de la același institut din București, a prezentat *Rolul social al sportivului de performanță*. În acest cadru și-au găsit locul comunicările despre *Motivația Fair play-ului*, prezentată de asist. Mariana Marolicaru, a profesoarei Ana Puschilă, din Săliște-Sibiu, fostă studentă a Facultății de educație-fizică din Cluj-Napoca, care s-a pronunțat *Pentru o etică a sportivității*. Interes deosebit a prezentat și comunicarea *Cunoașterea unor aspecte psihosociale la jucătorii de volei*, realizată de lector T. Podar, membru al Cabinetului

metodico-științific al Clubului „U”, care l-a antrenat în cercetarea de teren și în elaborarea lucrării pe studentul I. Voiculescu, de la secția de psihologie a Universității clujene.

Creдем că nu greșim apreciînd această sesiune științifică, ce a analizat multidisciplinar *Perfecționarea și modernizarea în pregătirea sportivilor*, ca o contribuție prestigioasă pe drumul traducerii în fapt a sarcinii trasate de partidul nostru privind *corelarea învățămîntului cu cercetarea științifică și cu practica*. Cei care au beneficiat, în primul rînd, de roadele sesiunii — reușind să înțeleagă nemijlocit semnificația relației amintite — au fost fără îndoială studenții secției de educație fizică, viitoarele noastre cadre de specialitate. Însăși faptul că studenții — între care se enumeră și mulți sportivi de performanță ai Clubului „U” — au fost antrenați la investigațiile de teren, inclusiv la elaborarea unora dintre comunicări, precum și prezența lor masivă la desfășurarea lucrărilor sesiunii, la schimbul de idei între specialiști este de bun augur pentru activitatea lor viitoare. Atît în calitatea lor de sportivi, cît și de specialiști în devenire, nu trebuie să le scape din atenție unitatea factorilor ce concură la reușita performanțelor de prestigiu și la realizarea, în general, a menirii pe care o are educația fizică și sportul în societatea noastră socialistă.

Semnificația actului de cultură în discuție se întrecește reținînd și faptul că la reușita sesiunii a contribuit din plin, aidoma rezultatelor aduse de componenții echipelor sportive reprezentative sau a oamenilor muncii din orice domeniu din țara noastră, colaborarea frățească dintre specialiști și studenți indiferent de naționalitate, convinși de cauza comună și țelul nobil al înălțării prestigiului Republicii Socialiste România pe noi culmi ale civilizației contemporane.

Evident, rîndurile de față nu pot să redea întreaga bogăție de idei și a propunerilor metodice formulate în scopul optimizării educației fizice și a sportului din țara noastră. Avem certitudinea, însă, că inițiatorii acestei reușite manifestări științifice — legate de un domeniu în continuă proliferare — vor persevera în ducerea acțiunii pînă la capăt. Aceștia vor căuta să publice lucrările respective — in extenso — într-un volum.

GEORGE TOMUȚA

În cel de al XXI-lea an de apariție (1976) *Studia Universitatis Babeș—Bolyai* cuprinde fasciculele :

matematică
fizică
chimie
geologie — geografie
biologie
filozofie
științe economice
științe juridice
istorie
filologie

На XXI году издания (1976) *Studia Universitatis Babeș—Bolyai* выходит следующими выпусками :

математика
физика
химия
геология — география
биология
философия
экономические науки
юридические науки
история
филология

Dans leur XXI-e année de publication (1976) les *Studia Universitatis Babeș—Bolyai* comportent les fascicules suivants :

mathématiques
physique
chimie
géologie — géographie
biologie
philosophie
sciences économiques
sciences juridiques
histoire
philologie

43 872

Abonamentele se fac la oficiile poștale, prin factorii poștali
și prin difuzorii de presă.

Lei 10